

eCH-0155 – Datenstandard politische Rechte

Name	Datenstandard politische Rechte
eCH-Nummer	eCH-0155
Kategorie	Standard
Reifegrad	Verbreitet
Version	4.2.0
Status	Abgelöst
Beschluss am	2024-03-14
Ausgabedatum	2023-11-08
Ersetzt Version	4.1.0, Minor Change
Voraussetzungen	-
Beilagen	eCH-0155-5-1.xsd
Sprachen	Deutsch (Original), Französisch (Übersetzung)
Autoren	Fachgruppe politische Rechte Thomas Hardegger, Standeskanzlei Graubünden, Thomas.Hardegger@staka.gr.ch Martin Stingelin, Stingelin Informatik GmbH, martin.stingelin@stingelin-informatik.com
Herausgeber / Vertrieb	Verein eCH, Räfelstrasse 20, 8045 Zürich T 044 388 74 64, F 044 388 71 80 www.ech.ch / info@ech.ch

Zusammenfassung

Der vorliegende Standard definiert zusammen mit dem eCH-Datenstandard 0045 *Stimm- und Wahlregister* das Austauschformat der Merkmale im Kontext von Abstimmungen und Wahlen aller föderalen Stufen der Schweiz.

Die Austauschformate für konkrete Anwendungsfälle werden in eigenständigen Schnittstellen-Standards definiert.

Inhaltsverzeichnis

1	Einleitung	6
1.1	Status	6
1.2	Anwendungsgebiet	6
1.3	Notation	8
1.4	Grundsätze	8
2	Datenstruktur	9
2.1	Datenmodell	9
2.2	Datentypen	12
2.2.1	Einflussbereich – domainOfInfluence	12
2.2.1.1	Typ des Einflussbereichs – domainOfInfluenceType	13
2.2.1.2	Einflussbereichsidentifikation – domainOfInfluenceIdentification	13
2.2.1.3	Einflussbereichsname – domainOfInfluenceName	15
2.2.1.4	Einflussbereich-Kurzname – domainOfInfluenceShortname	15
2.2.2	Auszählkreis – countingCircle	15
2.2.2.1	Auszählungskreisidentifikation – countingCircleId	16
2.2.2.2	Auszählungskreisbezeichnung – countingCircleName	16
2.2.3	Stimmrechtsausweis – votingCard	16
2.2.3.1	Stimmrechtsausweisnummer – votingCardNumber	17
2.2.3.2	Identifikation stimm- / wahlberechtigte Person – votingPersonIdentification	18
2.2.3.3	Typ des Wählers – voterType	18
2.2.3.4	Abstimmungskanal – votingChannel	19
2.2.3.5	Stimmlokal – placeOfVoting	19
2.2.3.6	Elektronischer Stimmrechtsausweis Ja/Nein – electronicVotingCardYesNo	19
2.2.4	Person – person	19
2.2.5	Kandidat – candidate	19
2.2.5.1	Kandidaten-Identifikation – candidateIdentification	22
2.2.5.2	BFS-Nummer Kanton – BfSNumberCanton	22
2.2.5.3	Familienname des Kandidaten – familyName	22
2.2.5.4	Vornamen – firstName	23
2.2.5.5	Rufname – callName	23
2.2.5.6	Freitext für Wahlliste – candidateText	23
2.2.5.7	Geburtsdatum – dateOfBirth	23
2.2.5.8	Geschlecht – sex	24
2.2.5.9	Berufsbezeichnung – occupationalTitle	24

2.2.5.10	Zustelladresse – contactAddress	24
2.2.5.11	Adresse des politischen Wohnsitzes – politicalAddress	25
2.2.5.12	Wohnadresse – dwellingAddress	25
2.2.5.13	Heimatort – origin.....	25
2.2.5.14	Anrede – mrMrs	26
2.2.5.15	Titel – title	26
2.2.5.16	Korrespondenzsprache – languageOfCorrespondence.....	26
2.2.5.17	bisherJaNein – incumbentYesNo	26
2.2.5.18	Kandidaten-Referenz – candidateReference.....	26
2.2.5.19	Kandidiert als – role	27
2.2.5.20	Parteizugehörigkeit – partyAffiliation	27
2.2.5.20.1	Partei name kurz – partyNameShort.....	27
2.2.5.20.2	Partei name lang – partyNameLong	28
2.2.5.21	Wählbarkeit – eligibility.....	28
2.2.5.22	Nicht gelisteter Kandidat – writeln	28
2.2.6	Kandidatengruppe – candidateGroup.....	28
2.2.6.1	Identifikation der Kandidatengruppe – candidateGroupIdentification	29
2.2.6.2	Sortierschlüssel – sortID	29
2.2.6.3	Beschreibung der Kandidatengruppe – candidateGroupDescription	29
2.2.7	Wahlgruppe – electionGroup.....	30
2.2.7.1	Identifikation der Wahlgruppe – electionGroupIdentification	30
2.2.7.2	Identifikation des Einflussbereichs – domainOfInfluenceIdentification.....	30
2.2.7.3	Bezeichnung der Wahlgruppe – electionGroupDescription	31
2.2.7.4	Position der Wahlgruppe – electionGroupPosition	31
2.2.8	Wahl – election	31
2.2.8.1	Wahl Identifikation – electionIdentification.....	32
2.2.8.2	Typ der Wahl – typeOfElection.....	32
2.2.8.3	Wahlposition – electionPosition.....	32
2.2.8.4	Wahlbeschreibung – electionDescription	33
2.2.8.5	Anzahl Mandate – numberOfMandates.....	33
2.2.8.6	Referenzierte Wahl – referencedElection.....	33
2.2.8.7	Proporzwahl – proportionalElection.....	34
2.2.8.8	Majorzwahl – majorityElection.....	34
2.2.8.9	Wahlliste – list.....	34
2.2.8.9.1	Listen-Identifikation – listIdentification.....	35
2.2.8.9.2	Listen-Ordnungsnummer – listIndentureNumber	35

2.2.8.9.3	Listenbezeichnung – listDescription	36
2.2.8.9.4	Ist leere Liste – isEmptyList	36
2.2.8.9.5	Listenrangfolge – listOrderOfPrecedence	36
2.2.8.9.6	Anzahl Positionen Total – totalPositionsOnList	36
2.2.8.9.7	Kandidat auf Position – candidatePosition	37
2.2.8.9.7.1	Kandidatentext auf Position – candidateTextOnPosition	37
2.2.8.9.7.2	Prüfziffer – checkingNumber	38
2.2.8.9.8	Leere Positionen auf der Liste – emptyListPositions	38
2.2.8.9.9	Text für Listenverbindungen – listUnionBallotText	38
2.2.8.9.10	Listenverbindung – listUnion	38
2.2.8.9.10.1	Identifikation der Listenverbindung – listUnionIdentification	39
2.2.8.9.10.2	Bezeichnung der Listenverbindung – listUnionDescription	39
2.2.8.9.10.3	Listenbeziehung – listUnionType	39
2.2.8.9.10.4	Referenzierte Listen – referencedList	39
2.2.8.9.10.5	Referenzierte Listenverbindung (optional) – referencedListUnion	40
2.2.9	Urnengang / Scrutin – contest	40
2.2.9.1	Identifikation des Urnengangs – contestIdentification	40
2.2.9.2	Datum des Urnengangs – contestDate	41
2.2.9.3	Bezeichnung des Urnengangs – contestDescription	41
2.2.9.4	Zeitraum E-Voting – eVotingPeriod	41
2.2.9.4.1	E-Voting Zeitraum ab – eVotingPeriodFrom	41
2.2.9.4.2	E-Voting Zeitraum bis – eVotingPeriodTill	41
2.2.10	Abstimmung – vote	42
2.2.10.1	Identifikation der Abstimmung – voteIdentification	42
2.2.10.2	Identifikation des Einflussbereichs – domainOfInfluenceIdentification	42
2.2.10.3	Bezeichnung der Abstimmung – voteDescription	42
2.2.11	Vorlage – electronicBallot	43
2.2.11.1	Vorlagen Identifikation – electronicBallotIdentification	44
2.2.11.2	Vorlagen Position – electronicBallotPosition	44
2.2.11.3	Bezeichnung der Vorlage – electronicBallotDescription	44
2.2.11.4	Vorlagengruppierung – electronicBallotGroup	44
2.2.11.5	Standardvorlage – standardElectronicBallot	45
2.2.11.6	Variantenvorlage – variantElectronicBallot	45
2.2.11.6.1	Nummer der Fragengruppe – questionGroupNumber	46
2.2.11.7	Erweiterung – extension	46
2.2.11.8	Abstimmungsfrage Information – questionInformation	46

2.2.11.9	Abstimmungsfrage – electronicBallotQuestion	47
2.2.11.10	Stichfrage Information – tieBreakInformation	47
2.2.11.11	Stichfrage – tieBreakQuestion.....	48
2.2.11.12	ID der Frage – questionIdentification.....	48
2.2.11.13	Nummer der Frage – electronicBallotQuestionNumber	48
2.2.11.14	Nummer der Stichfrage – tieBreakQuestionNumber	48
2.2.11.15	Position der Frage – questionPosition.....	49
2.2.11.16	Antwort Information – answerInformation.....	49
2.2.11.16.1	Antworttyp – answerType	49
2.2.11.16.1.1	Antwortoptions Identifikation – answerOptionIdentification	50
3	Abgrenzung.....	51
4	Sicherheitsüberlegungen.....	51
5	Haftungsausschluss/Hinweise auf Rechte Dritter	52
6	Urheberrechte	52
	Anhang A – Referenzen & Bibliographie.....	53
	Anhang B – Mitarbeit & Überprüfung	53
	Anhang C – Abkürzungen und Glossar.....	54
	Anhang D – Änderungen gegenüber Vorversion	54
	Anhang E – Abbildungsverzeichnis	55
	Anhang F – Tabellenverzeichnis.....	57
	Anhang G – Abhängigkeiten	57
	Anhang H – Gesamtprozess.....	57

1 Einleitung

1.1 Status

Abgelöst: Das Dokument wurde durch eine neue, aktuellere Version ersetzt. Die Benutzung ist zwar noch möglich, es wird aber empfohlen, die neuere Version einzusetzen.

1.2 Anwendungsgebiet

Der vorliegende Standard definiert die Daten, das Format und die erlaubten Werte der Merkmale im Kontext der politischen Rechte auf allen föderalen Stufen der Schweiz.

Die nachfolgende Grafik gibt eine Übersicht hinsichtlich der wichtigsten Schnittstellen im Zusammenhang mit Abstimmungen und Wahlen. Um diese Schnittstellen zu standardisieren sind zwei Aspekte zu adressieren.

Aufgabe der **Datenstandards** und somit des vorliegenden eCH-0155, ist die Beschreibung des **Datenmodells** sowie der spezifischen **Entitäten** und **Datentypen** für eine spezifische Fachdomäne.

Aufgabe der **Schnittstellenstandards** ist die Beschreibung der fachlichen **Ereignisse** und **Meldegründe** sowie der **Meldungen** die an einer spezifischen Schnittstelle ausgetauscht werden sollen. Für die Definition der Detaildaten wird dabei auf den Datenstandard Bezug genommen.



Abbildung 1: Übersicht

Ein Voting System bezeichnet hier ein System, das die Durchführung von Wahlen oder Abstimmungen hinsichtlich der elektronischen oder auch der konventionellen Stimmabgabe vorbereitet, durchführt oder nachbereitet. Im Konkreten kann es sich dabei um ein E-Voting-System handeln.

Der vorliegende Datenstandard enthält lediglich Spezifikationen zu den Datentypen welche im Kontext der politischen Rechte in der Schweiz notwendig sind, sofern diese nicht bereits in einem anderen Standard definiert sind. Daten aus anderen Standards werden als solche mittels Nennung des entsprechenden Standards identifiziert. Bsp. [eCH-0045].

Der vorliegende Standard beschränkt sich darauf, Datenformate zu definieren. Es bleibt zusätzlichen Standards bzw. konkreten Umsetzungsprojekten überlassen, daraus die vollständigen Austauschformate für konkrete Schnittstellen abzuleiten, z.B. für:

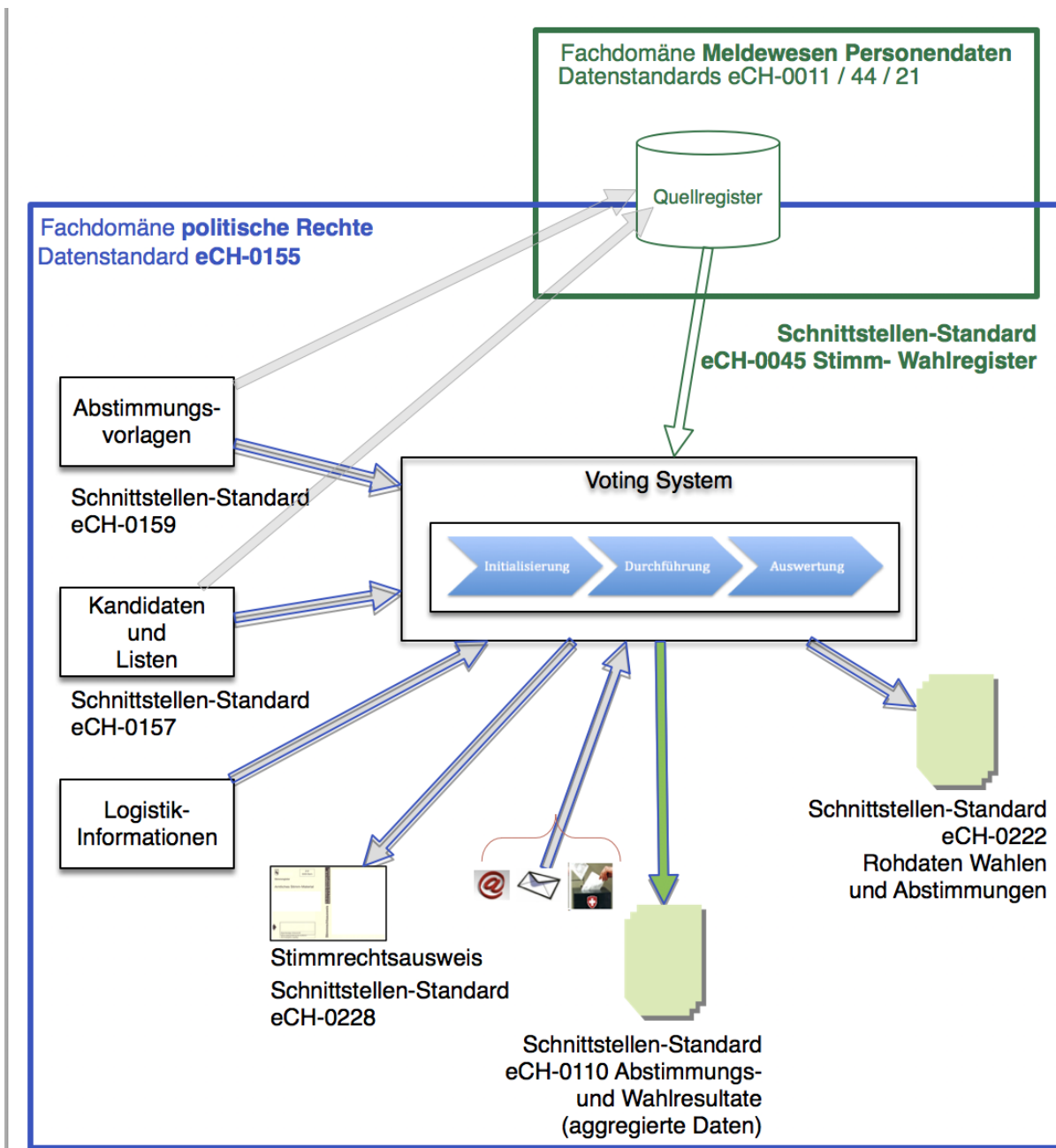
- den Austausch von Informationen zwischen Einwohnerregister und Voting-System für die Meldung der Stimm- / Wahlberechtigten. [eCH-0045]
- Die Lieferung der Kandidaten für Wahlen [eCH-0157]
- Die Lieferung der Vorlagen zu Abstimmungen [eCH-0159]
- Die Lieferung der Resultate zu Abstimmungen / Wahlen [eCH-0110]
- Die Rohdaten der elektronischen Urne [eCH-0222]
- Logistikdaten wie zum Beispiel:
 - Angaben zu den Wahl-, Abstimmungs- und Urnenkreisen
 - Rücksendeadressen für Antwortkuverts
(werden u.U. zu einem späteren Zeitpunkt adressiert)

Für eine ausführlichere Beschreibung des fachlichen Gesamtprozesses siehe Anhang H – Gesamtprozess.

Nicht Bestandteil dieses Standards sind die zum Teil sehr komplexen Verarbeitungsregeln der Liefersysteme, respektive der E-Voting-Systeme.

1.3 Notation

Die Richtlinien in diesem Dokument werden gemäss der Terminologie aus [RFC2119] angegeben, dabei kommen die folgenden Ausdrücke zur Anwendung, die durch GROSSSCHREIBUNG als Wörter mit den folgenden Bedeutungen kenntlich gemacht werden:

ZWINGEND: Der Verantwortliche muss die Vorgabe umsetzen.

EMPFOHLEN: Der Verantwortliche kann aus wichtigen Gründen auf eine Umsetzung der Vorgabe verzichten.

OPTIONAL: Es ist dem Verantwortlichen überlassen, ob er die Vorgabe umsetzen will.

1.4 Grundsätze

- **[ZWINGEND]** Alle Änderungen an den Daten sind über Ereignisse zu melden.
- **[ZWINGEND]** Welche Ereignisse (Meldegründe) zu einer Meldung führen, ist in den spezifischen Schnittstellen-Standards der Fachdomänen festzuhalten.
- **[ZWINGEND]** Es sind immer alle bekannten Informationen mit dem Ereignis zu liefern auch wenn das entsprechende Element optional ist. Wird ein optionales Element nicht mehr geliefert, so gilt der Sachverhalt als nicht mehr gegeben und kann im Empfängersystem gelöscht werden.
- **[ZWINGEND]** Massgebend für den Austausch der in diesem Standard beschriebenen Daten, sind die geltenden gesetzlichen Grundlagen. Aus der Tatsache, dass in diesem Standard Elemente als optional definiert sind, kann nicht abgeleitet werden, dass diese nicht ausgetauscht werden müssen.
- **[EMPFOHLEN]** Datums- und Zeitangaben sollen in UTC übergeben werden.
- **[ZWINGEND]** Sprachangaben sind gemäss ISO 639-1 (zweistellig) zu liefern.

2 Datenstruktur

2.1 Datenmodell

Das nachfolgende Datenmodell beschreibt die relevanten Entitäten im Kontext der politischen Rechte in der Schweiz. Die einzelnen Merkmale pro Entität werden im Kapitel 2.2 beschrieben.



Abbildung 2: Datenmodell

Eine natürliche Person (person) welche politische Rechte besitzt, kann als stimmberechtigte Person (voting person) ihre Stimme zu Abstimmungen und Wahlen eines oder mehrerer Einflussbereiche (domainOfInfluence) abgeben und erhält dazu einen Stimmrechtsausweis. (Die Zuordnung von Stimmrechtsausweisen zur stimmberechtigten Person wird kantonal sehr unterschiedlich gehandhabt. Daher wird in diesem Standard auf diesen Aspekt nicht näher eingegangen)

Eine Person kann als Kandidat (candidate) für eine Wahl (election) zur Verfügung stehen und wird dazu auf entsprechenden Listen (list) geführt. Kandidaten können zur Darstellung auf den Wahlunterlagen in Gruppen (candidateGroup) zusammengefasst werden.

Ein Urnengang (contest) kann sowohl Wahlen (election) [0-n] wie auch Abstimmungen (vote) [0-n] beinhalten. Eine Abstimmung enthält eine oder mehrere Vorlagen (electronicBallot), welche ggf. thematisch gruppiert sein können.

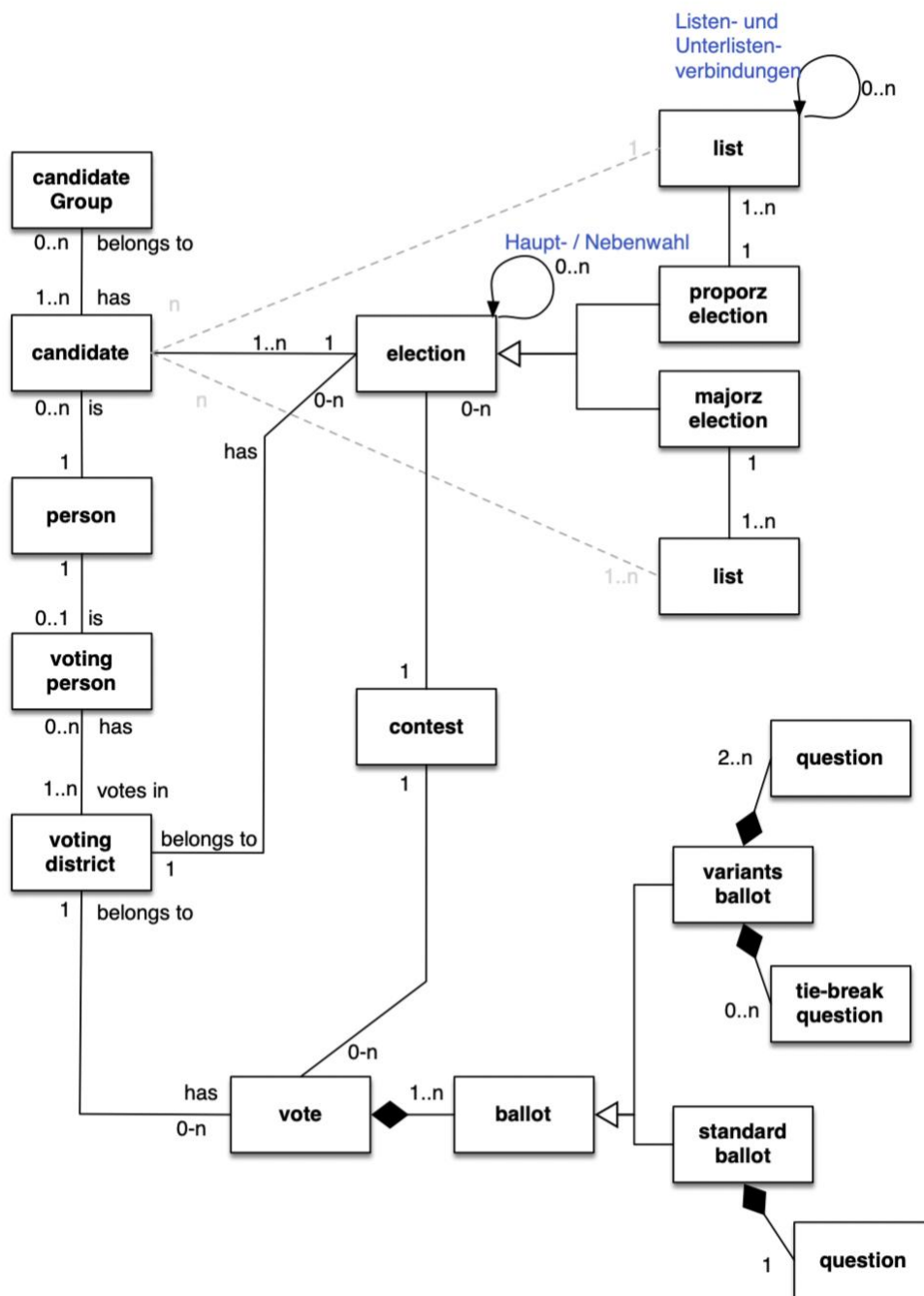
Bei Wahlen (election) kann es sich entweder um eine Proporzwahl (election based on proportional representation) oder eine Majorzwahl (election based on the majority system) handeln. Mehrere Wahlen können in einer Wahlgruppe (electionGroup) zusammengefasst werden. Dies ist u.A. dann notwendig, wenn die Gültigkeit eines Wahlzettels nur gegeben ist, wenn die Stimmabgabe zu allen abhängigen Wahlen gültig ist. Bsp. Haupt- und Nebenwahl mit «Write-ins».

Proporzwahl (proportional representation)

Bei diesem Typ von Wahlen kann es 1– n Wahllisten (list) geben. Dabei kann ein Kandidat (candidate) immer nur auf einer Wahlliste (list) stehen. Listenverbindungen oder Unterlisten werden als Beziehungen zwischen den Listen dargestellt und geliefert. Dabei kann eine Liste mit keiner oder mehreren anderen Listen verbunden werden.

Im Falle von Proporzwahlen enthält die Liste in der Regel eine abschliessende Menge von Kandidaten.

Hier gibt es kantonale Unterschiede zu beachten. So ist es zum Beispiel in den Kantonen FR und VD möglich, Proporzwahlen durchzuführen ohne Listen zu hinterlegen. Im Kanton FR ist es bei Proporzwahlen ohne hinterlegte Listen zudem möglich aus allen Wahlberechtigten zu wählen.

Majorzwahl (majority system)

Bei diesem Typ von Wahlen kann es Wahlvorschläge geben; sobald diese bereinigt sind, wird von bereinigten Wahlvorschlägen oder Listen (list) gesprochen. Vergl. Bundesgesetz über die politischen Rechte, Art. 30.

Bei der Majorzwahl können Kandidaten (candidate) auf keiner oder mehreren Listen aufgeführt sein.

Im Falle von Majorzwahlen kann eine Liste auch eine leere Liste sein. Bsp. wenn alle Stimm- und Wahlberechtigten des entsprechenden Einflussbereiches gewählt werden können. Die Kandidaten werden in diesem Falle nicht geliefert.

Wahlen können auch in Beziehung zu einer anderen Wahl stehen. Hauptwahl / Nebenwahl (élection secondaire). In einigen Kantonen, respektive Gemeinden ist es zulässig, dass die Hauptwahl und die Nebenwahl nicht vom gleichen Typ sind.

Bei Abstimmungen (vote) wird zwischen Standard-Vorlagen (standardElectronicBallot) und mehreren unterschiedlichen Typen von Varianten-Vorlagen (variantElectronicBallot) unterschieden (z.B. Volksinitiative mit Gegenentwurf des Parlaments, Vorlage des Parlaments mit Volksvorschlag, Hauptvorlage des Parlaments mit Eventualantrag des Parlaments). Abhängig von der Art der Vorlage (Standard oder Varianten) gibt es eine oder mehrere Abstimmungsfragen (question) und ggf. eine oder mehrere Stichfragen (tie-break question).

Neben dem Begriff Wahlkreis gibt es noch andere Begriffe (Abstimmungskreis, Urnenkreis, usw.) die leicht mit miteinander verwechselt werden können. Aus diesem Grund werden in diesem Standard explizit Begriffe verwendet welche soweit möglich nicht bereits vorbelegt sind. Die nachfolgende Grafik soll dies klären.



Abbildung 3: Einflussbereich / Auszählungskreis / Wahllokal

Im Grunde geht es um die Beantwortung der folgenden Fragen:

- **Zu welcher Stufe darf die Stimme abgegeben werden** respektive welcher Stufe ist eine Wahl oder Abstimmung zugeordnet. Dies wird über die „**Einflussbereiche**“ abgebildet.
- **Wo werden die Stimmen gezählt.** Es geht hier also u.A. um statistische Sachverhalte. Dies wird über die „**Auszählkreise**“ abgebildet.
- **Wo darf die Stimme abgegeben werden.** Also eine Zuordnung der Stimm- und Wahlberechtigten zu Urnen. Dies wird über die „**Wahllokal**“ abgebildet.

Die Handhabung der Auszählkreise ist dabei kantonal sehr unterschiedlich. Bsp. Im Kanton Bern müssen Auszählkreis und Wahllokal nicht deckungsgleich sein, im Kanton Genf werden Auszählkreis und Wahllokal als Arrondissement électoral zusammengefasst.

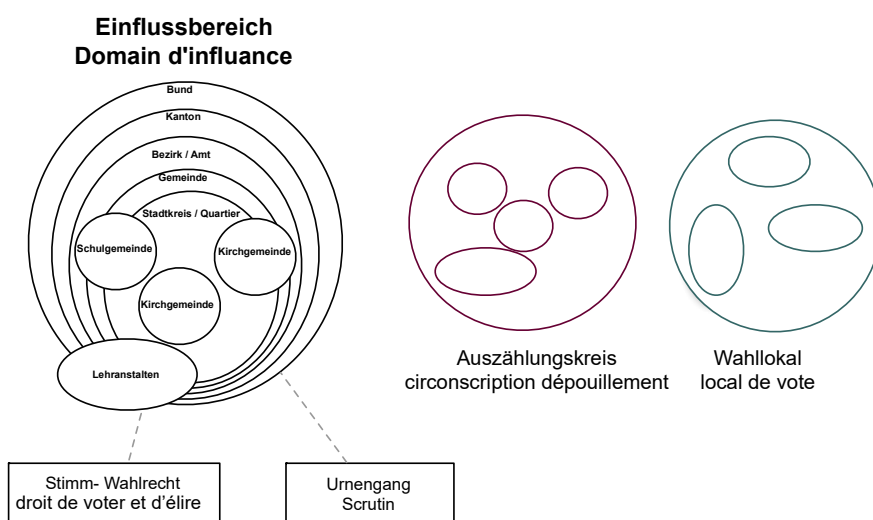
Die Information, welche Einflussbereiche, Auszählkreise und Wahllokale es für einen Urnengang gibt, sind mittels Logistikdaten an das Voting-System zu übermitteln.

Weitere Informationen zu Begriffen im Bereich der politischen Rechte können dem Glossar unter nachfolgendem Link entnommen werden <https://www.termdat.bk.admin.ch>

Die einzelnen Entitäten werden in den nachfolgenden Kapiteln näher beschrieben.

2.2 Datentypen

Bei den nachfolgenden Datentypen werden nur jene Merkmale als zwingend definiert welche bei jeglichem Datenaustausch zwingend zu liefern sind. Welche Merkmale im Kontext einer Schnittstelle notwendig sind oder nicht, muss in den entsprechenden Schnittstellen-Standards definiert werden.

2.2.1 Einflussbereich – domainOfInfluence

Definition:

Wahlkreis / -bezirk (Zone, in der Regel ein geografisch zusammenhängendes Gebiet) in welchem das Stimmrecht sowie das aktive und passive Wahlrecht einer Person Gültigkeit hat.

Bemerkungen:

Je nach Stufe ist die Einteilung der Einflussbereiche sehr unterschiedlich. Die nachfolgende Grafik gibt dabei einen groben Überblick über die Thematik. Es gibt aber in den Kantonen zum Teil sehr unterschiedliche Regelungen und Bezeichnungen.



Abbildung 4: Einflussbereiche

Austauschformat:

- Typ des Einflussbereichs (obligatorisch) – domainOfInfluenceType, siehe Kapitel 2.2.1.1
- Lokale Einflussbereichsidentifikation (obligatorisch) – domainOfInfluenceIdentification, siehe Kapitel 2.2.1.2
- Einflussbereichsname (obligatorisch) – domainOfInfluenceName, siehe Kapitel 2.2.1.3
- Einflussbereichskurzname (optional) – domainOfInfluenceShortname, siehe Kapitel 2.2.1.4

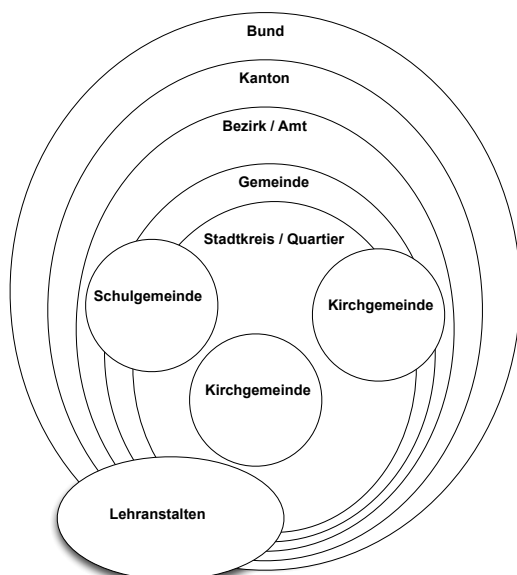

Abbildung 5: Einflussbereich – domainOfInfluence

2.2.1.1 Typ des Einflussbereichs – domainOfInfluenceType

Definition:

Beschreibt die Stufe. Können einzelne Einflussbereiche keinem der explizit definierten Typen zugeordnet werden, so ist für diese „AN“ (andere) zu verwenden.

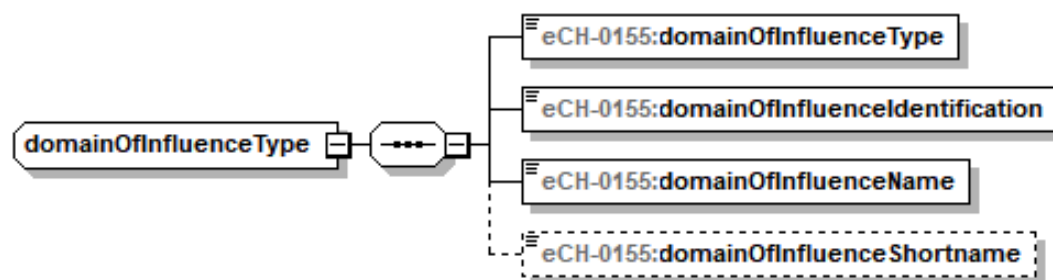
Bemerkungen:

Der Sachverhalt, dass in gewissen Kantonen Stimm- und Wahlrecht getrennt betrachtet werden – Bsp. JU kennt für Ausländer ein eingeschränktes Stimm- und Wahlrecht – muss bei der Lieferung der stimmberechtigten Personen berücksichtigt werden. Dieser Sachverhalt wird, im Sinne einer Regel, zusammen mit den Angaben zu den Abstimmungs-Vorlagen und Wahlen über einen eigenen Standard abgehandelt. (Regeln lassen sich in einigen Voting-Anwendungen auch direkt konfigurieren)

CH = Bund

CT = Kanton

BZ = Bezirk / Amt / Verwaltungskreis

MU = Gemeinde

SC = Schulgemeinde

KI = Kirchgemeinde

OG = Ortsbürgergemeinden

KO = Korporationen

SK = Stadtkreis

GT = Gemeindeteilgebiet

AN = andere

Austauschformat:

xs:token

2.2.1.2 Einflussbereichsidentifikation – domainOfInfluenceIdentification

Definition:

Eindeutige Identifikation des Einflussbereiches. Es handelt sich dabei um die lokale Identifikation des Quellregisters.

Bemerkungen:

Dient dem E-Voting-System für eine Zuordnung mit den Vorlagen respektive Wahlen.

Mögliches Anwendungsbeispiel:

Person A darf ihre Stimme für Angelegenheiten auf Stufe Bund, Kanton, Gemeinde, in Angelegenheiten der Schulgemeinde West, sowie dem Notariatskreis 5 und dem Synodalkreis 4 abgeben. Somit sind für diese Person die folgenden sechs Einträge zu liefern.

Typ des Einflussbereiches	Lokale Einflussbereichs-identifikation	Einflussbereichs-name	Einflussbereichs-kurzname
CH	1	Bund	CH
CT	ZH	Kanton Zürich	ZH
MU	261	Stadt Zürich	Zürich
SC	5w	Schulgemeinde West	SGW
AN	124	Notariatskreis 5	NK5
AN	3s	Synodalwahlkreis 4	SK4

Mögliches Anwendungsbeispiel:

Person B darf ihre Stimme für Angelegenheiten auf Stufe Bund, Kanton, Verwaltungskreis, Gemeinde und einem anderen bezeichneten Einflussbereich abgeben. Somit sind für diese Person die folgenden fünf Einträge zu liefern.

Typ des Einflussbereiches	Lokale Einflussbereichs-identifikation	Einflussbereichs-name	Einflussbereichs-kurzname
CH	1	Bund	CH
CT	BE	Kanton Bern	BE
BZ	242	Verwaltungskreis Biel/Bienne	VKSL
MU	371	Biel/Bienne	Biel
AN	242-2	Wahlkreis Biel-Bienne – Seeland	WKBSL

Person C darf ihre Stimme für Angelegenheiten auf Stufe Bund, Kanton, Gemeinde, Angelegenheiten der Schulgemeinde Ost und der evangelischen Kirchgemeinde abgeben. Somit sind für diese Person die folgenden fünf Einträge zu liefern.

Typ des Einflussbereiches	Lokale Einflussbereichs-identifikation	Einflussbereichs-name	Einflussbereichs-kurzname
CH	1	Bund	CH
CT	ZH	Kanton Zürich	ZH
MU	261	Stadt Zürich	Zürich
SC	5o	Schulgemeinde Ost	SGO
KI	7	Evangelische Kirchgemeinde	EKG

Austauschformat:

Freitext maximal 50 Zeichen

xs:token

2.2.1.3 Einflussbereichsname – domainOfInfluenceName

Definition:

Name des Einflussbereiches.

Bemerkungen:

Keine Bemerkungen

Austauschformat:

Freitext maximal 100 Zeichen

xs:token

2.2.1.4 Einflussbereich-Kurzname – domainOfInfluenceShortname

Definition:

Kurzbezeichnung des Einflussbereiches.

Bemerkungen:

Wird in einigen Kantonen auf dem Stimmrechtsausweis abgedruckt. Dabei wird die Sequenz von der E-Voting-Anwendung bestimmt.

Austauschformat:

Freitext maximal 5 Zeichen

xs:token

2.2.2 Auszählkreis – countingCircle

Definition:

Gebiet, in der Regel geografisch zusammenhängend, in welchem die Stimmen gezählt werden. Bestehend aus:

- Identifikation des Auszählkreises (optional) – countingCircleId, siehe Kapitel 2.2.2.1
- Bezeichnung des Auszählkreises (optional) – countingCircleName, siehe Kapitel 2.2.2.2

Austauschformat:



Abbildung 6: Auszählkreis – countingCircle

2.2.2.1 Auszählungskreisidentifikation – countingCircleId

Definition:

Eindeutige Identifikation des Auszählungskreises. Es handelt sich dabei um die lokale Identifikation des Quellregisters.

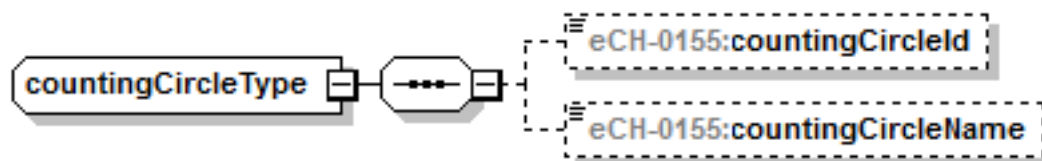
Austauschformat:

eCH-0155:identifierType

2.2.2.2 Auszählungskreisbezeichnung – countingCircleName

Definition:

Name des Auszählungskreises

Austauschformat:

Freitext maximal 100 Zeichen

xs:token

2.2.3 Stimmrechtsausweis – votingCard

Definition:

Die Stimmrechtsausweise werden unter anderem im Rahmen der Übermittlung der Abstimmungs- und Wahlergebnisse gebraucht.

Zu den Stimmrechtsausweisen werden folgende Informationen geführt.

- Stimmrechtsausweisnummer (optional) – votingCardNumber, siehe Kapitel 2.2.3.1
- Identifikation der stimm- / wahlberechtigten Person (optional) – votingPersonIdentification, siehe Kapitel 2.2.3.2
- Einflussbereich (optional, mehrfach) – domainOfInfluence, siehe Kapitel 2.2.1
- Typ des Wählers (optional) – voterType, siehe Kapitel 2.2.3.3
- Abstimmungskanal (optional) – votingChannel, siehe Kapitel 2.2.3.4
- Datum der Stimmabgabe (optional) – dateOfVoting
- Zeit der Stimmabgabe (optional) – timeOfVoting
- Stimmlokal (optional) – placeOfVoting, siehe Kapitel 2.2.3.5
- elektronischer Stimmrechtsausweis Ja/Nein (optional) – electronicVotingCard, siehe Kapitel 2.2.3.6

Austauschformat:



Abbildung 7: Stimmrechtsausweis – votingCard

2.2.3.1 Stimmrechtsausweisnummer – votingCardNumber

Definition:

Forlaufende Nummer der Stimmkarte

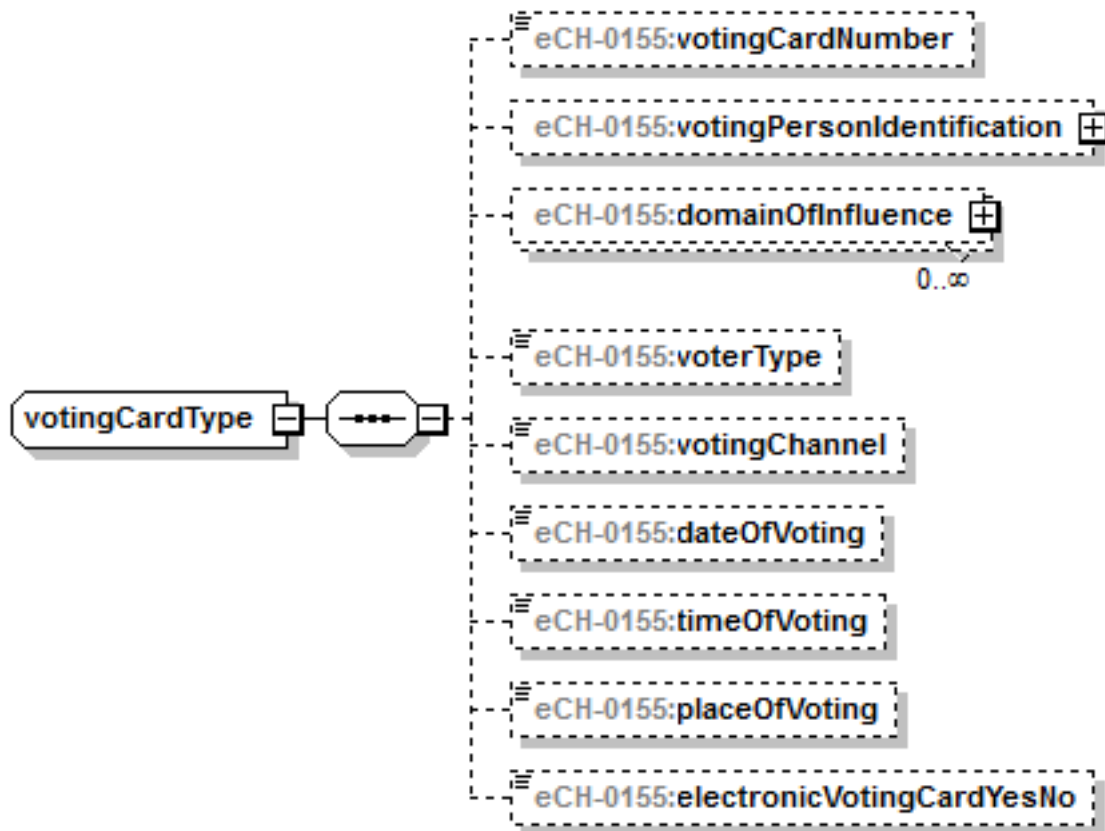
Austauschformat:

Freitext von max. 50 Zeichen

xs:token

2.2.3.2 Identifikation stimm- / wahlberechtigte Person – votingPersonIdentification

Definition:

- AHVN13 (optional) – vn, siehe [eCH-0044:vnType]
- Lokale Personenidentifikation (zwingend) – localPersonId, siehe [eCH-0044:namedPersonIdType]
- Andere Personenidentifikation (optional, mehrfach) – otherPersonId, siehe [eCH-0044:namedPersonIdType]
- Name (optional) – officialName, siehe [eCH-0044:baseNameType]
- Vornamen (optional) – firstName, siehe [eCH-0044:baseNameType]
- Geschlecht (optional) – sex, siehe [eCH-0044:sexType]
- Geburtsdatum (optional) – dateOfBirth, siehe [eCH-0044:datePartiallyKnownType]

Austauschformat:

Die Typen der einzelnen Elemente basieren auf [eCH-0044].



Abbildung 8: Identifikation der stimm- / wahlberechtigten Person – votingPersonIdentification

2.2.3.3 Typ des Wählers – voterType

Definition:

- 1 = Schweizer
- 2 = Auslandschweizer
- 3 = Ausländer

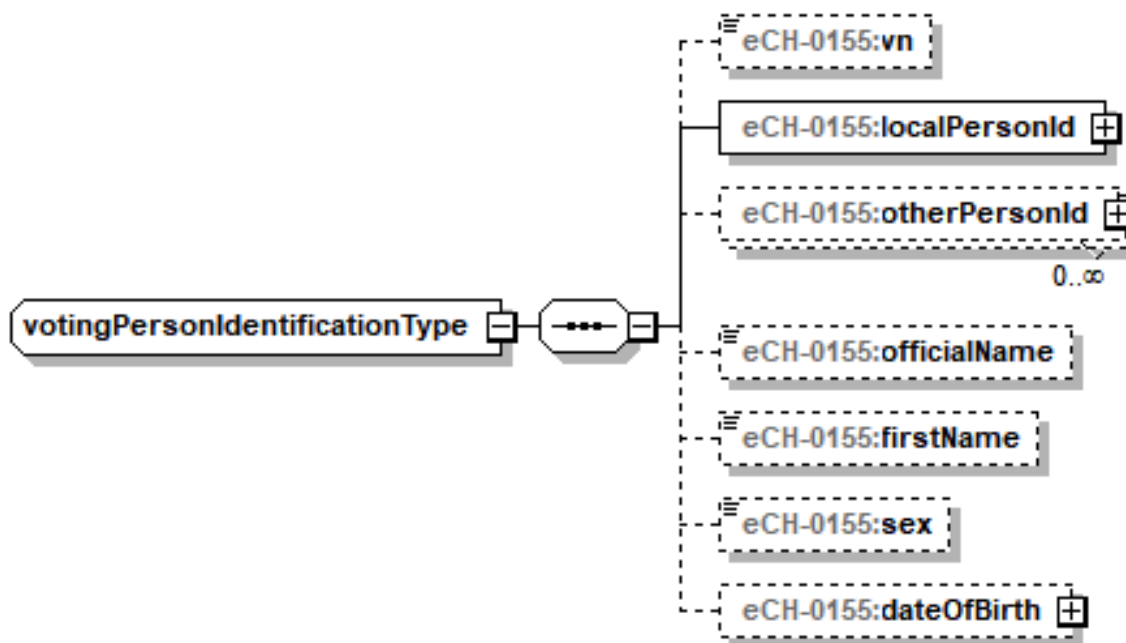
Austauschformat:

xs:nonNegativeInteger

2.2.3.4 Abstimmungskanal – votingChannel

Definition:

- 1 = Urne
- 2 = brieflich
- 3 = elektronisch
- 4 = Papier (Urne und brieflich)

Austauschformat:

xs:nonNegativeInteger

2.2.3.5 Stimmlokal – placeOfVoting

Definition:

Bezeichnung des Stimmlokals.

Austauschformat:

Freitext 100 Zeichen

xs:token

2.2.3.6 Elektronischer Stimmrechtsausweis Ja/Nein – electronicVotingCardYesNo

Definition:

Angabe ob es sich um einen elektronischen Stimmrechtsausweis handelt (ja) oder nicht (nein)

Austauschformat:

xs:boolean

2.2.4 Person – person

Definition:

Eine Person aus Sicht der Politischen Rechte ist eine natürliche Person welche für mindestens einen Einflussbereich (Bsp. Bund, Kanton, Gemeinde, weitere) mindestens ein politisches Recht besitzt.

Die wesentlichen Merkmale zu einer natürlichen Person sind in den Standards [eCH-0044] und [eCH-0011] beschrieben. Die spezifischen Attribute für den Austausch der Stimm- und Wahlberechtigten sind im [eCH-0045] beschrieben.

2.2.5 Kandidat – candidate

Definition:

Unter Kandidat wird eine Person gemäss Kapitel 2.2.4 verstanden, welche explizit als Kandidat für eine Wahl gemeldet wird.

Die Information, wo und wie oft ein Kandidat auf einer Liste geführt werden soll, wird bei der Liste geführt und nicht als Attribut des Kandidaten.

- AHVN13 (optional) – vn, [eCH-0044:vnType]
Diese Information darf erst ausgetauscht werden wenn die entsprechende Rechtsgrundlage gegeben ist.
- Kandidaten-Identifikation (zwingend) – candidateIdentification, siehe Kapitel 2.2.5.1
- BFS-Nummer Kanton (optional) – BfsNumberCanton, siehe Kapitel 2.2.5.2
- Familienname des Kandidaten (zwingend) – familyName, siehe Kapitel 2.2.5.3
- Vornamen (optional) – firstName, siehe Kapitel 2.2.5.4
- Rufname (zwingend) – callName, siehe Kapitel 2.2.5.5
- Freitext für Wahlliste (optional) – candidateText, siehe Kapitel 2.2.5.6
- Geburtsdatum (zwingend) – dateOfBirth, siehe Kapitel 2.2.5.7
- Geschlecht (zwingend), – sex, siehe Kapitel 2.2.5.8
- Berufsbezeichnung (optional)– occupationalTitle, siehe Kapitel 2.2.5.9
- Zustelladresse (optional) – contactAddress, siehe Kapitel 2.2.5.10
- Adresse des politischen Wohnsitzes (optional) – politicalAddress, siehe Kapitel 2.2.5.11
- Wohnadresse (optional) – dwellingAddress, siehe Kapitel 2.2.5.12
- Heimatort (mehrfach, optional) – origin, Siehe Kapitel 2.2.5.13
gem. ARTIKEL 22.2 BPR
- Anrede (optional) – mrMrs, siehe Kapitel 2.2.5.14
- Titel (optional) – title, siehe Kapitel 2.2.5.15
- Korrespondenzsprache des Kandidaten (optional) – languageOfCorrespondence, siehe Kapitel 2.2.5.16
- bisherJaNein (optional) – incumbentYesNo, siehe Kapitel 2.2.5.17
- Kandidaten-Referenz (optional)– candidateReference, siehe Kapitel 2.2.5.18
- Kandidiert als (optional) – role, siehe Kapitel 2.2.5.19
- Parteizugehörigkeit (optional) – partyAffiliation, siehe Kapitel 2.2.5.20
- Wählbarkeit (optional) – eligibility, siehe Kapitel 2.2.5.21
- Sortierschlüssel (optional) – sortID, siehe Kapitel 2.2.6.2
- Identifikation der Kandidatengruppe (optional, mehrfach) – candidateGroupIdentification, siehe Kapitel 2.2.6.1 und 2.2.6
- Informationen bei ausländischen Staatsangehörigen
 - Ausländerkategorie (zwingend) – residencePermit, siehe [eCH-0006:residencePermitType]
 - Adresse (Niederlassung oder einfach Wohnadresse) (zwingend) – dwellingAddress, siehe [eCH-0010:swissAddressInformationType]
 - Datum seit wann im Kanton (zwingend) – inCantonSince
 - Nationalität / Staatsangehörigkeit (zwingend) – nationality, siehe [eCH-0008:countryType]

Austauschformat:



Abbildung 9: Kandidat – candidate

2.2.5.1 Kandidaten-Identifikation – candidateldentification

Definition:

Eindeutige, technische Identifikation des Kandidaten wie sie vom Lieferanten der Daten geführt wird.

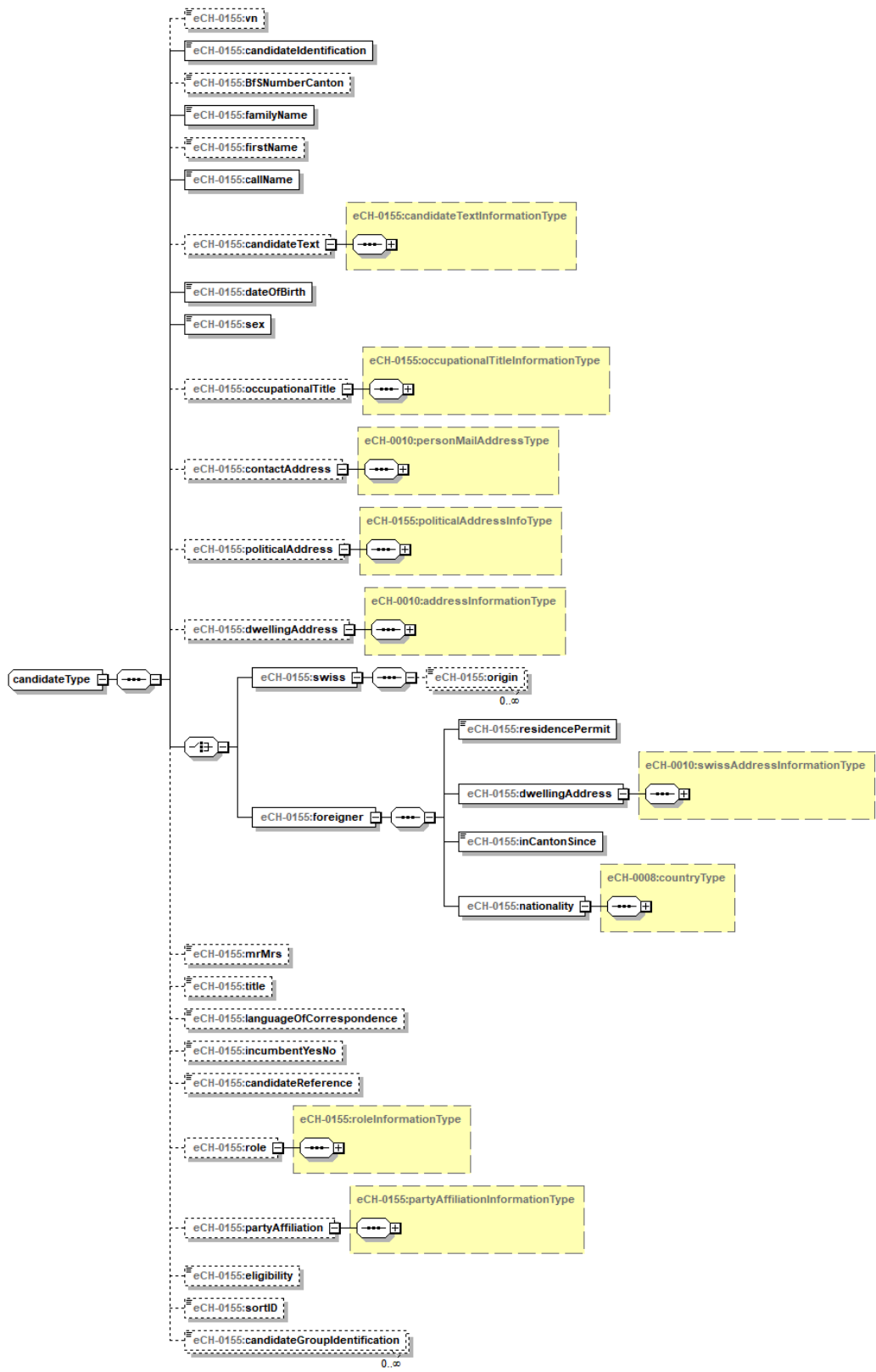
Austauschformat:

Freitext maximal 50 Zeichen

xs:token

2.2.5.2 BFS-Nummer Kanton – BfSNumberCanton

Definition:

Identifikation des Kantons in welchem der Kandidat seinen politischen Wohnsitz hat. (siehe Kapitel 2.2.5.11)

BFS-Nr	KT
1	ZH
2	BE
3	LU
4	UR
5	SZ
6	OW
7	NW
8	GL
9	ZG

BFS-Nr	KT
10	FR
11	SO
12	BS
13	BL
14	SH
15	AR
16	AI
17	SG
18	GR

BFS-Nr	KT
19	AG
20	TG
21	TI
22	VD
23	VS
24	NE
25	GE
26	JU

Austauschformat:

xs:nonNegativeInteger

2.2.5.3 Familienname des Kandidaten – familyName

Definition:

Familienname des Kandidaten. Es handelt sich dabei bei ledigen Personen um den amtlichen Namen und bei verheirateten, verwitweten, geschiedenen, oder in eingetragener Partnerschaft lebenden Personen um den sogenannten Allianznamen. Siehe [eCH-0044:baseNameType]

Gelten für bestimmte Wahlen explizite Regeln (Bsp. Wahlen auf Stufe Bund) so sind diese zwischen den Schnittstellenpartnern explizit festzuhalten.

Quelle: EWR / Stimm- und Wahlregister.

Austauschformat:

eCH-0044:baseNameType

2.2.5.4 Vornamen – firstName

Definition:

Vornamen des Kandidaten in der Reihenfolge wie sie in amtlichen Dokumenten geführt werden. Siehe [eCH-0044:baseNameType]

Quelle: EWR / Stimm- und Wahlregister

Austauschformat:

eCH-0044:baseNameType

2.2.5.5 Rufname – callName

Definition:

Rufname des Kandidaten. Siehe [eCH-0044:baseNameType]

Quelle: EWR / Stimm- und Wahlregister

Austauschformat:

eCH-0044:baseNameType

2.2.5.6 Freitext für Wahlliste – candidateText

Definition:

Bezeichnung des Kandidaten wie er auf der Wahlliste ausgewiesen werden soll. Welche Attribute des Kandidaten dieser Freitext enthalten soll und wie diese aufzubereiten sind, ist nicht Sache dieses Standards und muss zwischen den Schnittstellen-Partnern geregelt werden.

Quelle: Wahlbehörde

Austauschformat:

Freitext 500 Zeichen, pro relevanter Sprache

xml:token (500)



Abbildung 10: Freitext für Wahlliste – candidateTextInformation

2.2.5.7 Geburtsdatum – dateOfBirth

Definition:

Vollständiges Geburtsdatum des Kandidaten. (Für den Wahlbericht wird nur das Geburtsjahr verwendet, dies lässt sich aber aus dem vollständigen Geburtsdatum ermitteln.)

Datum bestehend aus Jahr, Monat, Tag

Quelle: EWR / Stimm- und Wahlregister

Austauschformat:

xs:date

2.2.5.8 Geschlecht – sex

Definition:

Geschlecht des Kandidaten.

Siehe [eCH-0044:sex]

Quelle: EWR / Stimm- und Wahlregister

Austauschformat:

eCH-0044:sexType

2.2.5.9 Berufsbezeichnung – occupationalTitle

Definition:

Berufsbezeichnung wie sie für die Wahllisten verwendet wird. Information wie sie vom Kandidaten gewünscht wird, muss nicht mit der Berufsbezeichnung im Einwohnerregister übereinstimmen.

Quelle: Wahlbehörde

Austauschformat:

Freitext von maximal 250 Zeichen, pro relevanter Sprache

xml:token (250)



Abbildung 11: Berufsbezeichnung – occupationalTitleInformation

2.2.5.10 Zustelladresse – contactAddress

Definition:

Adresse unter welcher der Kandidat erreicht werden kann (es kann sich auch um eine Postfachadresse handeln). Bestehend aus Strasse, Hausnummer, ggf. Postfach, PLZ, Ort, Land.

Siehe [eCH-0010:personMailAddress]

Quelle: EWR / Stimm- und Wahlregister

Austauschformat:

eCH-0010:personMailAddressType

2.2.5.11 Adresse des politischen Wohnsitzes – politicalAddress

Definition:

Politische Wohnadresse des Kandidaten, bestehend aus Strasse, Hausnummer, PLZ, Ort [eCH-0010:swissAddressInformationType] und BFS_Nummer der politischen Gemeinde zum politischen Wohnsitz [eCH-0007:municipalityIdType].

Quelle: EWR / Stimm- und Wahlregister

Austauschformat:



Abbildung 12: Adresse des politischen Wohnsitzes – politicalAddress

2.2.5.12 Wohnadresse – dwellingAddress

Definition:

Wohnadresse des Kandidaten, kann im Falle von Diplomaten oder Auslandschweizern eine Adresse im Ausland sein.

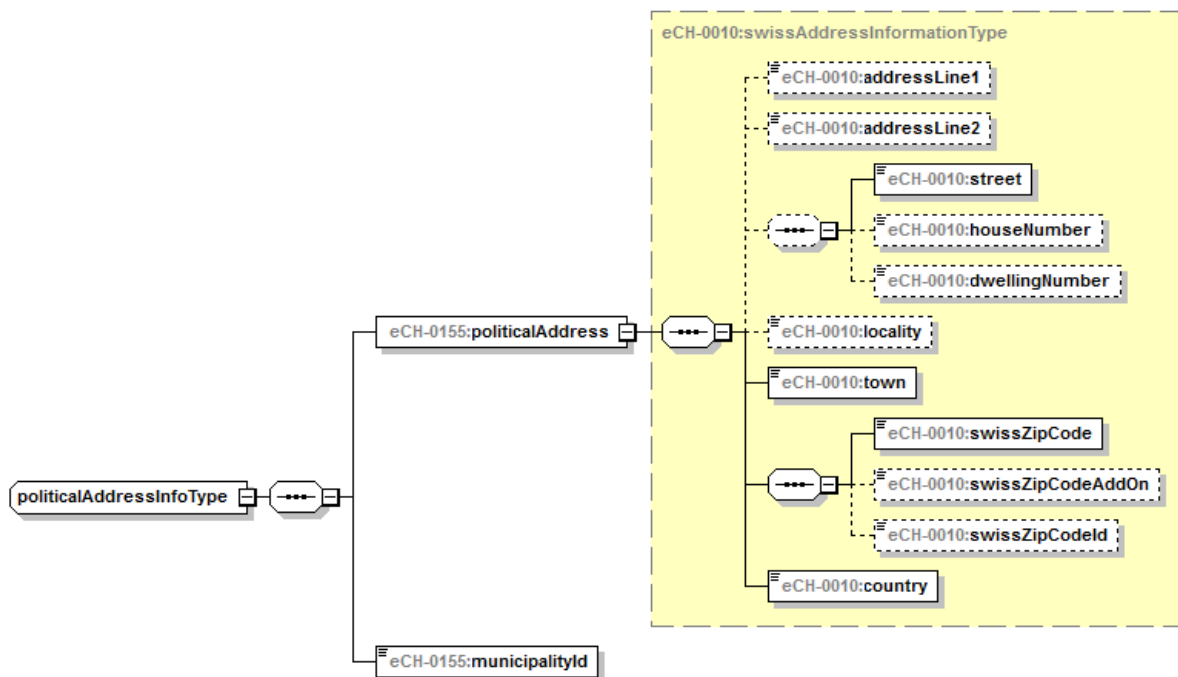
Quelle: EWR / Stimm- und Wahlregister

Austauschformat:

eCH-0010:addressInformationType

2.2.5.13 Heimatort – origin

Definition:

Heimatort(e) des Kandidaten.

Quelle: EWR / Stimm- und Wahlregister

Austauschformat:

Freitext maximal 80 Zeichen

xs:token

2.2.5.14 Anrede – mrMrs

Definition:

Anrede des Kandidaten.

Siehe [eCH-0010:mrMrs]

Austauschformat:

eCH-0010:mrMrsType

2.2.5.15 Titel – title

Definition:

Offizieller Titel, akademischer Grad des Kandidaten.

Siehe [eCH-0010:title]

Quelle: Wahlbehörde

Austauschformat:

eCH-0010:titleType

2.2.5.16 Korrespondenzsprache – languageOfCorrespondence

Definition:

Korrespondenzsprache des Kandidaten.

Austauschformat:

Text 2 Zeichen

xml:token

2.2.5.17 bisherJaNein – incumbentYesNo

Definition:

Gibt für den Kandidaten an ob er das zur Wahl stehende Amt bereits bekleidet oder nicht. Da dieser Sachverhalt nicht bei jeder Wahl relevant ist, ist dieses Attribut optional.

Quelle: Wahlbehörde

Austauschformat:

xs:boolean

2.2.5.18 Kandidaten-Referenz – candidateReference

Definition:

Nummer des Kandidaten wie sie auf den Wahllisten ausgewiesen werden soll.

Quelle: Wahlbehörde

Austauschformat:

Freitext von maximal 10 Zeichen

xml:token (10)

2.2.5.19 Kandidiert als – role

Definition:

Es gibt Wahlen bei welchen auf einer Liste Kandidaten für unterschiedliche Ämter aufgeführt sind (Bsp. Genf). In solchen Fällen wird diese Information sowohl im „Freitext für Wahlliste“ (Siehe Kapitel 2.2.5.6) wie auch separat in diesem Attribut geführt.

Quelle: Wahlbehörde

Austauschformat:

Freitext maximal 100 Zeichen, pro relevanter Sprache



Abbildung 13: Kandidiert als – roleInformation

2.2.5.20 Parteizugehörigkeit – partyAffiliation

Definition:

Angabe welcher Partei ein Kandidat angehört.

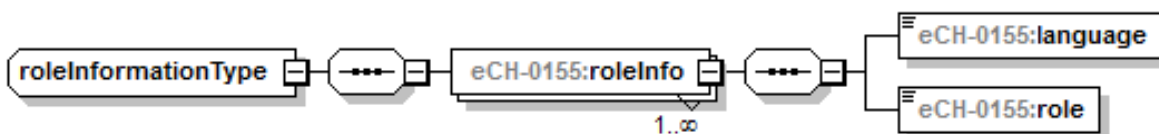
Bestehend aus

- Parteiname kurz (zwingend) – `partyAffiliationShort`, siehe Kapitel 2.2.5.20.1
- Parteiname lang (optional) – `partyAffiliationLong`, siehe Kapitel 2.2.5.20.2

Quelle: Wahlbehörde

Austauschformat:



Abbildung 14: Parteizugehörigkeit – partyAffiliationInformation

2.2.5.20.1 Parteiname kurz – partyNameShort

Austauschformat:

Freitext von maximal 12 Zeichen, pro relevanter Sprache

xml:token (12)

2.2.5.20.2 Parteiname lang – partyNameLong

Austauschformat:

Freitext von maximal 100 Zeichen, pro relevanter Sprache

xml:token (100)

2.2.5.21 Wählbarkeit – eligibility

Definition:

Bei Wahlen muss unter Umständen zwischen wählbaren und explizit gemeldeten Kandidaten unterschieden werden können. Dies ist unter Anderem der Fall, wenn bei einer Nebenwahl neben den explizit gemeldeten Kandidaten auch implizit alle Kandidaten gewählt werden können, welche in der Hauptwahl bereits wählbar waren.

Es kann unterschieden werden zwischen:

- Explizit gemeldet = "explicitly reported"
- Implizit wählbar = "implicitly eligible"

Austauschformat:

xs:token

2.2.5.22 Nicht gelisteter Kandidat – writeln

Je nach Wahl dürfen auch nicht offiziell als Kandidaten gemeldete, wahlberechtigte Personen gewählt werden. Die entsprechend in die Urne gelegten Stimmen werden als Freitext übergeben.

Austauschformat:

Freitext von maximal 500 Zeichen, pro relevanter Sprache

xml:token (500)

2.2.6 Kandidatengruppe – candidateGroup

Definition:

Kandidaten können – zum Beispiel zur Steuerung der Anzeige auf Wahlunterlagen – einer oder mehreren Gruppen zugewiesen werden.

Zu einer Kandidatengruppe werden folgende Informationen geführt.

- Identifikation der Kandidatengruppe – candidateGroupIdentification (zwingend), siehe Kapitel 2.2.6.1
- Sortierschlüssel – sortID (optional), siehe Kapitel 2.2.6.2
- Beschreibung der Kandidatengruppe – candidateGroupDescription (zwingend), siehe Kapitel 2.2.6.3

Austauschformat:



Abbildung 15: Kandidatengruppe – candidateGroup

2.2.6.1 Identifikation der Kandidatengruppe – candidateGroupIdentification

Definition:

Eindeutiger Identifikator der Kandidatengruppe.

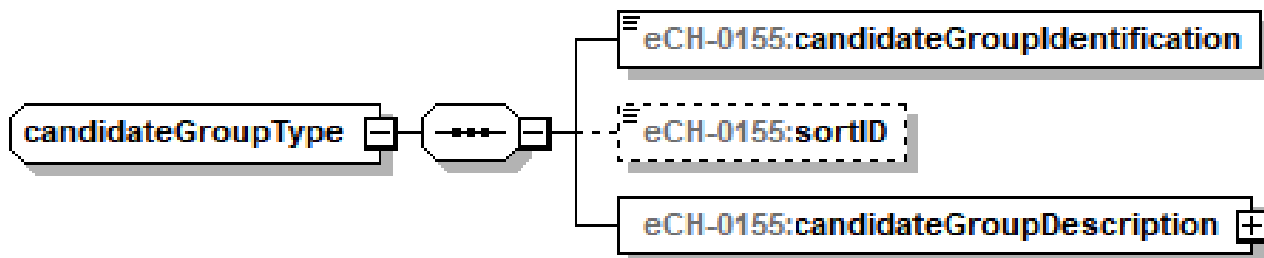
Austauschformat:

eCH-0155:identifierType

2.2.6.2 Sortierschlüssel – sortID

Definition:

Numerischer Schlüssel zur Bestimmung der Sortierfolge

Austauschformat:

xs:nonNegativInteger

2.2.6.3 Beschreibung der Kandidatengruppe – candidateGroupDescription

Definition:

Beschreibung der Kandidatengruppe in allen relevanten Sprachen.

Pro Sprache sind folgende Informationen zu liefern

- Sprache (zwingend) – language
- Kurzbezeichnung als Freitext (100) (optional) – candidateGroupDescriptionShort
- Bezeichnung als Freitext (255 Zeichen) (zwingend) – candidateGroupDescription

Austauschformat:



Abbildung 16: Beschreibung der Kandidatengruppe – candidateGroupDescriptionInformation

2.2.7 Wahlgruppe – electionGroup

Definition:

Mehrere, direkt zusammenhängende Wahlen (also Wahlen mit direktem Zusammenhang und gemeinsamen Gültigkeitsregeln auf demselben Wahlzettel – Bsp. Haupt- und Nebenwahl) werden in einer gemeinsamen Wahlgruppe zusammengefasst.

Wahlen ohne direkten Zusammenhang werden in getrennten Wahlgruppen übergeben.

Zu einer Wahlgruppe können folgende Informationen geführt werden

- Identifikation der Wahlgruppe – electionGroupIdentification (optional), siehe Kapitel 2.2.7.1
- Identifikation des Einflussbereichs – domainOfInfluenceIdentification (zwingend), siehe Kapitel 2.2.7.2
- Bezeichnung der Wahlgruppe – electionGroupDescription (optional), siehe Kapitel 2.2.7.3
- Position der Wahlgruppe – electionGroupPosition (optional), siehe Kapitel 2.2.7.4

Austauschformat:



Abbildung 17: Wahlgruppe – electionGroup

2.2.7.1 Identifikation der Wahlgruppe – electionGroupIdentification

Definition

Identifikation der Wahlgruppe. Werden mehrere Wahlen in einer Wahlgruppe zusammengefasst, ist die Identifikation der Wahlgruppe zwingend zu liefern.

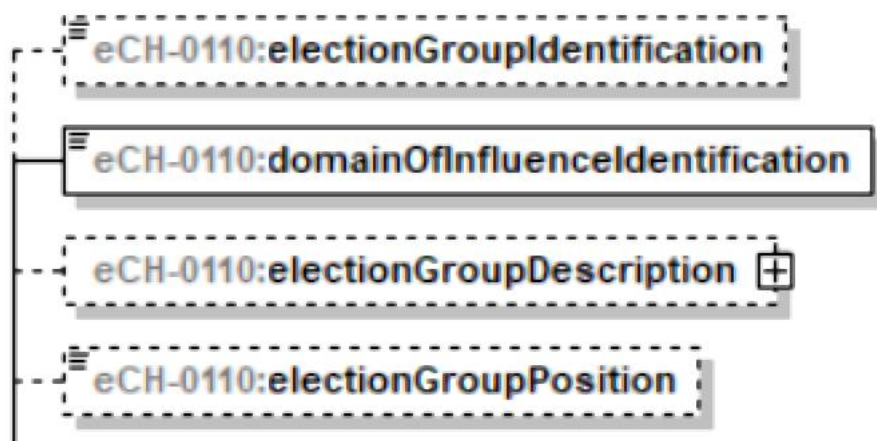
Austauschformat:

Siehe Kapitel 2.2.8.1

2.2.7.2 Identifikation des Einflussbereichs – domainOfInfluenceIdentification

Siehe Kapitel 2.2.1.2

2.2.7.3 Bezeichnung der Wahlgruppe – electionGroupDescription

Definition

Freitext zur Bezeichnung der Wahlgruppe.

Austauschformat:

Siehe Kapitel 2.2.8.4

2.2.7.4 Position der Wahlgruppe – electionGroupPosition

Definition

Angabe über die Position an welcher die Wahlgruppe in E-Voting-Anwendungen oder auf Wahlzetteln angezeigt werden soll.

Austauschformat:

Fortlaufende, über die gesamte Lieferung eindeutige Nummer.

xs:nonNegativeInteger

2.2.8 Wahl – election

Definition:

Zu einer Wahl werden folgende Informationen geführt:

- Wahl Identifikation (zwingend) – electionIdentification, siehe Kapitel 2.2.8.1
- Wahlposition (optional) – electionPosition, siehe Kapitel 2.2.8.3
- Typ der Wahl (zwingend) – typOfElection, siehe Kapitel 2.2.8.2
- Wahlbeschreibung (optional) – electionDescription, siehe Kapitel 2.2.8.4
- Anzahl Mandate (zwingend) – numberOfMandates, siehe Kapitel 2.2.8.5
- Referenzierte Wahl (optional) – referencedElection, siehe Kapitel 2.2.8.9.9

Austauschformat:



Abbildung 18: Wahl – electionType

2.2.8.1 Wahl Identifikation – electionIdentification

Definition:

Eindeutige Identifikation der Wahl durch den Lieferanten der Daten.

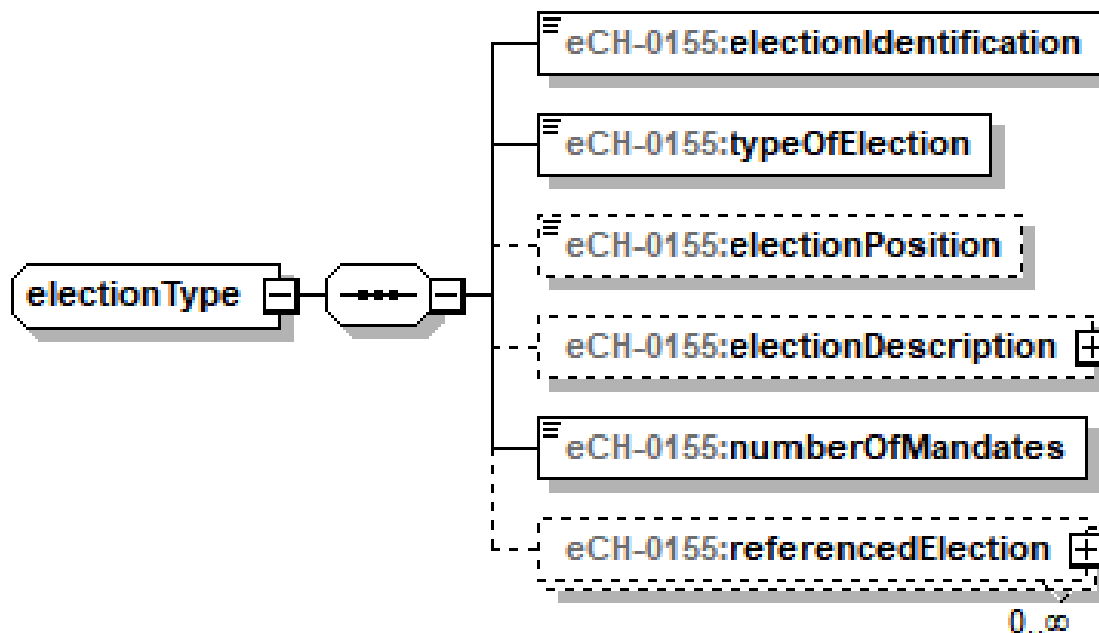
Austauschformat:

Freitext von maximal 50 Zeichen

eCH-0155:electionIdentificationType

2.2.8.2 Typ der Wahl – typeOfElection

Definition:

Gibt an ob es sich um eine Proporz- oder Majorzwahl handelt.

1 = Proporzwahl

2 = Majorzwahl

Austauschformat:

Zahl

eCH-0155:typeOfElectionType

2.2.8.3 Wahlposition – electionPosition

Definition

Angabe über die Position an welcher die Wahl in E-Voting-Anwendungen oder auf Wahlzetteln angezeigt werden soll.

Austauschformat:

Fortlaufende, über die gesamte Lieferung eindeutige Nummer.

xs:nonNegativeInteger

2.2.8.4 Wahlbeschreibung – electionDescription

Definition:

Pro Sprache sind folgende Informationen zu liefern

- Sprache (zwingend) – language
- Kurzbezeichnung als Freitext (100) (optional) – electionDescriptionShort
- Bezeichnung als Freitext (255 Zeichen) (zwingend) – electionDescription

Austauschformat:



Abbildung 19: Wahlbeschreibung – electionDescriptionInformation

2.2.8.5 Anzahl Mandate – numberOfMandates

Anzahl der zu vergebenden Mandate

Austauschformat:

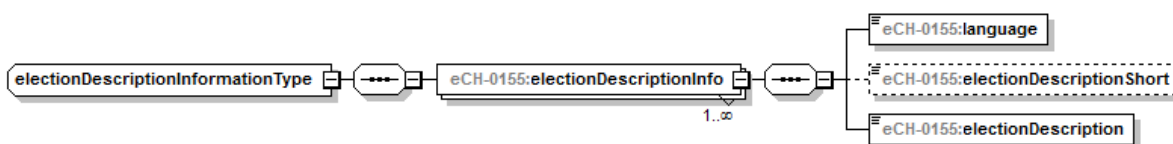
xs:nonNegativeInteger

2.2.8.6 Referenzierte Wahl – referencedElection

Definition:

Abbildung 20: Referenzierte Wahl – referencedElectionInformation

Der Beziehungstyp wird dabei mittels „electionRelation“ gekennzeichnet.

1 = Hauptwahl

2 = Nebenwahl

Austauschformat:



Abbildung 21: Referenzierte Wahl – referencedElectionInformation

Die Angaben betreffend referenzierter Wahl sind jeweils aus Sicht der im Element electionIdentification identifizierten Wahl zu liefern.

Das nachfolgende Beispiel geht von folgendem aus. Die Hauptwahl hat den Identifikator A1 die Nebenwahl hat den Identifikator N1.

- Bei der Hauptwahl (A1) ist im Element `referencedElection` die Identifikation der Nebenwahl zu liefern, also N1. Im Element `electionRelation` ist 2, also Nebenwahl zu liefern, da die Wahl N1 aus Sicht der Hauptwahl eine Nebenwahl ist.
- Bei der Nebenwahl (N1) ist im Element `referencedElection` die Identifikation der Hauptwahl zu liefern, also A1. Im Element `electionRelation` ist 1, also Hauptwahl zu liefern, da die Wahl A1 aus Sicht der Nebenwahl die Hauptwahl ist.

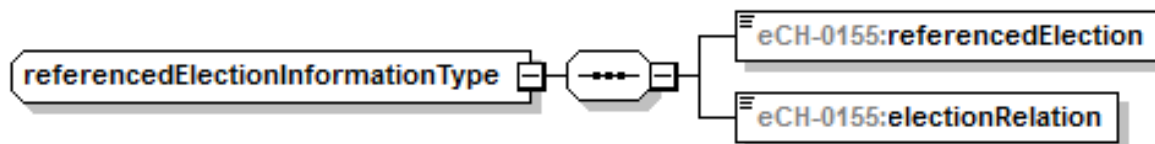
2.2.8.7 Proporzwahl – `proportionalElection`

Siehe Kapitel 2.1

2.2.8.8 Majorwahl – `majorityElection`

Siehe Kapitel 2.1

2.2.8.9 Wahlliste – `list`

Definition:

Die Wahlliste enthält die Information welche Kandidaten für ein Amt gewählt werden können. In spezifischen Fällen – z.B. bei Majorzwahlen – kann es sein, dass diese Kandidaten nicht explizit geliefert werden.

Zu einer Wahlliste werden folgende Informationen geführt.

- Listen-Identifikation (zwingend) – `listIdentification`, siehe Kapitel 2.2.8.9.1
- Listen-Ordnungsnummer (zwingend) – `listIndentureNumber`, siehe Kapitel 2.2.8.9.2
- Listenbezeichnung (zwingend) – `listDescription`, siehe Kapitel 2.2.8.9.3
- Ist leere Liste (zwingend) – `isEmptyList`, siehe Kapitel 2.2.8.9.4
- Listenrangfolge (optional) – `listOrderOfPrecedence`, siehe Kapitel 2.2.8.9.5
- Anzahl Positionen Total (optional) – `totalPositionsOnList`, siehe Kapitel 2.2.8.9.6
- Kandidat auf Position (mehrfach, optional) – `candidatePosition`, siehe Kapitel 2.2.8.9.7
- Leere Positionen der Liste (optional) – `emptyListPositions`, siehe Kapitel 2.2.8.9.8
- Text für Listenverbindungen – `listUnionBallotText` (optional)

Austauschformat:



Abbildung 22: Wahlliste – list

2.2.8.9.1 Listen-Identifikation – listIdentification

Definition:

Eindeutige Identifikation der Liste durch den Lieferanten der Daten.

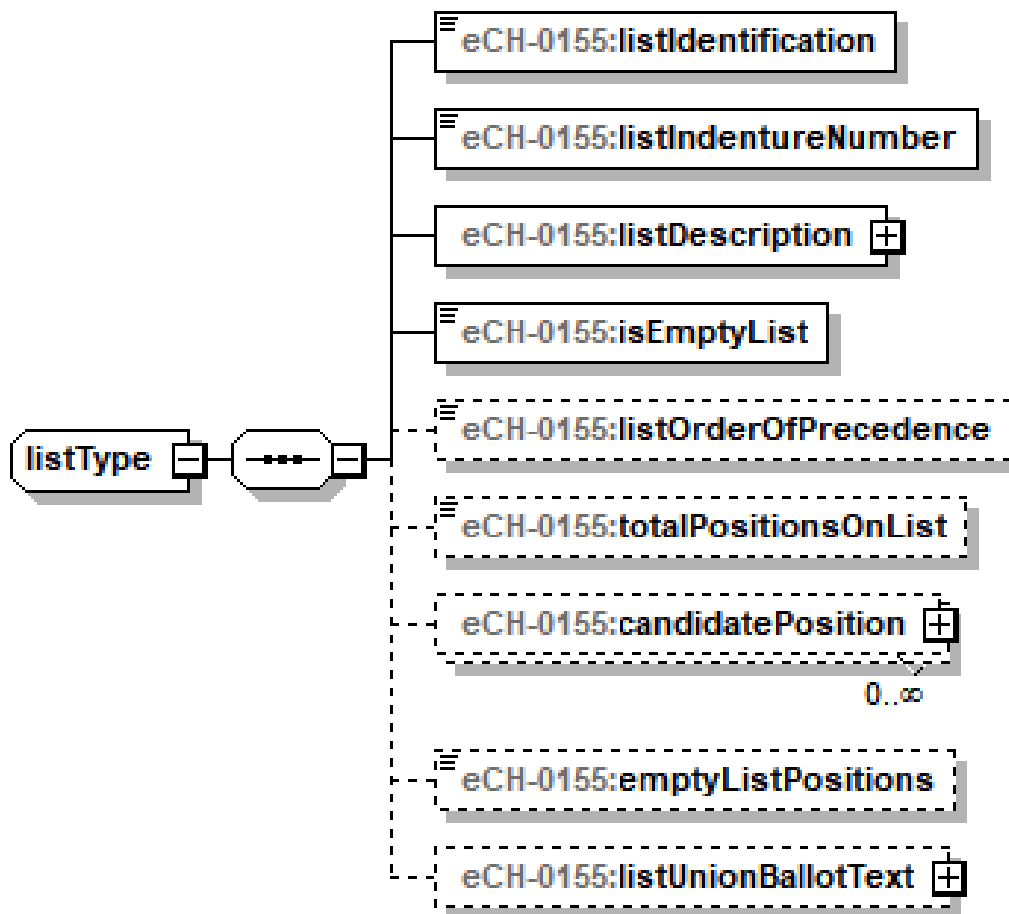
Austauschformat:

Freitext von maximal 50 Zeichen

eCH-0155:listIdentificationType

2.2.8.9.2 Listen-Ordnungsnummer – listIndentureNumber

Definition:

Ordnungsnummer der Liste wie sie auf der Liste gedruckt werden soll.

Austauschformat:

Freitext von maximal 6 Zeichen

xs:token

2.2.8.9.3 Listenbezeichnung – listDescription

Definition:

Pro Sprache sind folgende Informationen zu liefern

- Sprache (zwingend) – language
- Kurzbezeichnung als Freitext (20 Zeichen) (optional) – listDescriptionShort
- Bezeichnung als Freitext (100 Zeichen) (zwingend) – listDescription

Austauschformat:



Abbildung 23: Listenbezeichnung – listDescriptionInformation

2.2.8.9.4 Ist leere Liste – isEmptyList

Kennzeichnung ob es sich um eine leere Liste handelt oder nicht.

True = es ist eine Leere Liste

False = die Liste hat zugeordnete Kandidaten

Austauschformat:

xs:boolean

2.2.8.9.5 Listenrangfolge – listOrderOfPrecedence

Definition:

Position der Liste in der Summe aller Listen.

Austauschformat:

Zahl

xs:nonNegativeInteger

2.2.8.9.6 Anzahl Positionen Total – totalPositionsOnList

Definition:

Total mögliche Positionen auf der Liste.

Austauschformat:

Zahl

xs:nonNegativeInteger

2.2.8.9.7 Kandidat auf Position – candidatePosition

Definition:

Pro Kandidat auf der Liste sind zu liefern (bei Kumulierung sind die Informationen für jede betroffene Position zu liefern):

- Position auf der Liste
- Kandidaten-Referenz an der Position
- Kandidatenidentification (zwingend)
- Kandidatentext auf Position (zwingend)
- Prüfziffer (optional)

Austauschformat:



Abbildung 24: Kandidat auf Position – candidatePositionInformation

2.2.8.9.7.1 Kandidatentext auf Position – candidateTextOnPosition

Definiton:

Spezifischer Text der für einen Kandidaten an dieser Listenposition angezeigt werden soll.

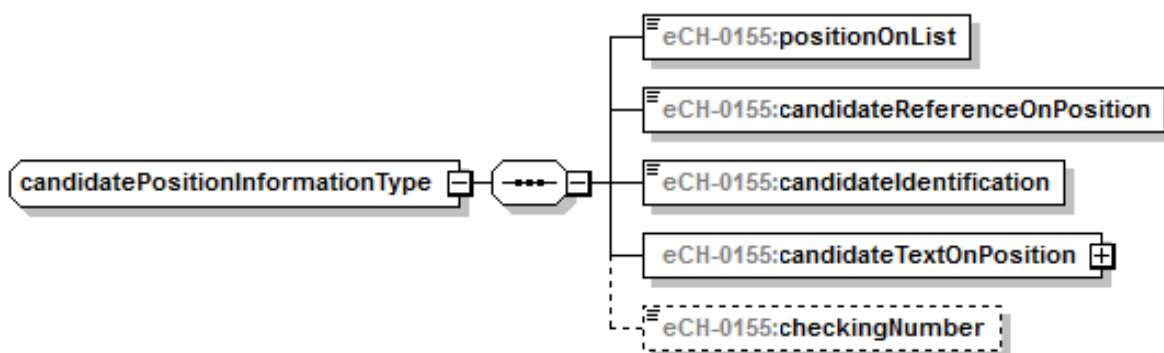
Austauschformat:



Abbildung 25: Kandidatentext auf Position – candidateTextInformation

2.2.8.9.7.2 Prüzfiffer – checkingNumber

Definition:

Frei verwendbare Prüzfiffer. In einigen Kantonen werden Prüzfiffern auf Basis der Listennummer und Kandidatennummer erstellt. Damit soll u.a. sichergestellt werden, dass die Zuordnung Kandidat zu Liste korrekt erfolgt ist. Da z.B. im Kanton Bern, die Prüzfiffer führende „0“ aufweist, ist das Element als Freitext definiert.

Austauschformat:

Freitext

xs:token

2.2.8.9.8 Leere Positionen auf der Liste – emptyListPositions

Definition:

Anzahl nicht benutzter Positionen auf der Liste

Austauschformat:

Zahl

xs:nonNegativeInteger

2.2.8.9.9 Text für Listenverbindungen – listUnionBallotText

Definition:

Freitext der Liste für Listenverbindungen in den relevanten Sprachen.

Austauschformat:

Freitext von maximal 500 Zeichen pro Sprache

eCH-0155: listUnionBalloText Type

2.2.8.9.10 Listenverbindung – listUnion

Definition:

Merkmale der Listenverbindung.

- Identifikation der Listenverbindung (zwingend) – listUnionIdentification, siehe Kapitel 2.2.8.9.10.1
- Bezeichnung der Listenverbindung (zwingend) – listUnionDescription, siehe Kapitel 2.2.8.9.10.2
- Listenbeziehung (zwingend) – listUnionType, siehe Kapitel 2.2.8.9.10.3
- Referenzierte Listen (zwingend, mehrfach) – referencedList, siehe Kapitel 2.2.8.9.10.4
- Referenzierte Listenverbindung (optional) – referencedListUnion, siehe Kapitel 2.2.8.9.10.5

Austauschformat:



Abbildung 26: Listenverbindung – listUnion

2.2.8.9.10.1 Identifikation der Listenverbindung – listUnionIdentification

Definition:

Identifikator der Listenverbindung. Freitext von max. 50 Zeichen

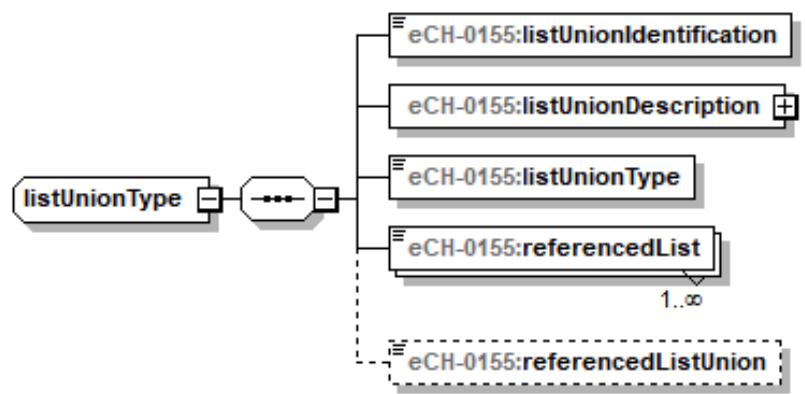
Austauschformat:

xs:token

2.2.8.9.10.2 Bezeichnung der Listenverbindung – listUnionDescription

Definition:

Bezeichnung der Listenverbindung Freitext von max. 255 Zeichen pro Sprache

Austauschformat:

xs:token

2.2.8.9.10.3 Listenbeziehung – listUnionType

Definition:

Beschreibt in welcher Beziehung die Listen stehen.

1 = Listenverbindung

2 = Unterlistenverbindung

Austauschformat:

xs:nonNegativeInteger

2.2.8.9.10.4 Referenzierte Listen – referencedList

Definition:

Identifikation der referenzierten Listen

Austauschformat:

Siehe Kapitel 2.2.8.9.1

2.2.8.9.10.5 Referenzierte Listenverbindung (optional) – referencedListUnion

Definition:

Identifikation der referenzierten Listenverbindung (nur relevant für Unterlistenverbindungen)

Austauschformat:

Siehe Kapitel 2.2.8.9.1

2.2.9 Urnengang / Scrutin – contest

Definition:

Zu einem Urnengang / scrutin werden folgende Informationen geführt:

- Identifikation des Urnengangs (zwingend) – contestIdentification, siehe Kapitel 2.2.9.1
- Datum des Urnengangs (zwingend) – contestDate, siehe Kapitel 2.2.9.2
- Bezeichnung des Urnengangs (optional) – contestDescription, siehe Kapitel 2.2.9.3
- Zeitraum E-Voting (optional) – eVotingPeriod, siehe Kapitel 2.2.9.4

Die Informationen bezüglich der zulässigen Abstimmungskanäle (brieflich, elektronisch, Urne) sowie der damit verbunden Daten werden in der Regel bei der Initialisierung der E-Voting-Systeme gesetzt und werden daher im Moment in diesem Standard nicht berücksichtigt. Es ist denkbar, dass diese Informationen berücksichtigt werden, wenn für den Austausch der Logistikdaten auch ein Standard erstellt werden sollte.

Austauschformat:



Abbildung 27: Urnengang / Scrutin – contest

2.2.9.1 Identifikation des Urnengangs – contestIdentification

Definition:

Eindeutige, technische Identifikation des Urnengangs wie sie vom Lieferanten der Daten geführt wird.

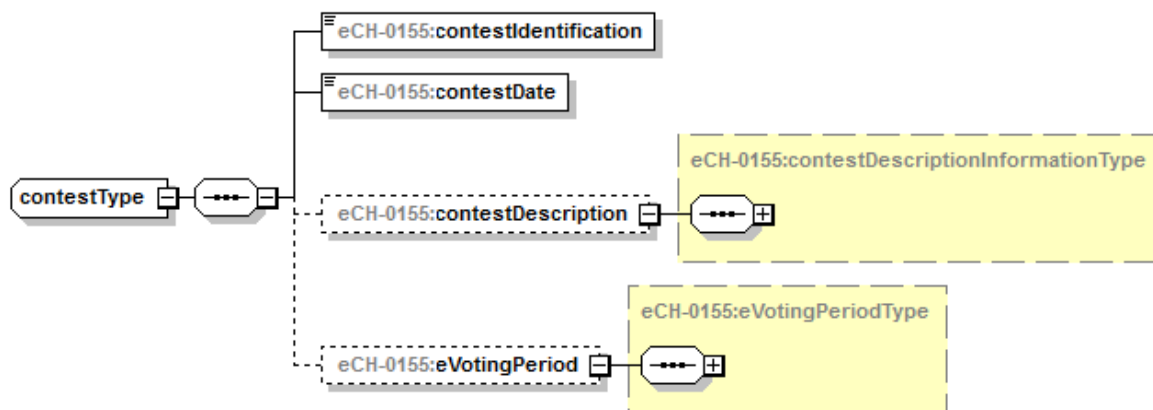
Austauschformat:

Freitext von maximal 50 Zeichen

eCH-0155:contestIdentificationType

2.2.9.2 Datum des Urnengangs – contestDate

Definition:

Datum des Urnengangs jjjj-mm-tt

Austauschformat:

xs:date

2.2.9.3 Bezeichnung des Urnengangs – contestDescription

Definition:

Freitext von maximal 100 Zeichen, pro relevanter Sprache

Austauschformat:



Abbildung 28: Bezeichnung des Urnengangs – contestDescriptionInformation

2.2.9.4 Zeitraum E-Voting – eVotingPeriod

Zeitraum in welchem die elektronische Urne geöffnet ist. Es werden folgende Merkmale übergeben

- E-Voting Zeitraum ab (zwingend) – eVotingPeriodFrom, siehe Kapitel 2.2.9.4.1
- E-Voting Zeitraum bis (zwingend) – eVotingPeriodTill, siehe Kapitel 2.2.9.4.2

Austauschformat:



Abbildung 29: Zeitraum E-Voting – eVotingPeriod

2.2.9.4.1 E-Voting Zeitraum ab – eVotingPeriodFrom

Datum und Zeit der Öffnung der elektronischen Urne

Austauschformat:

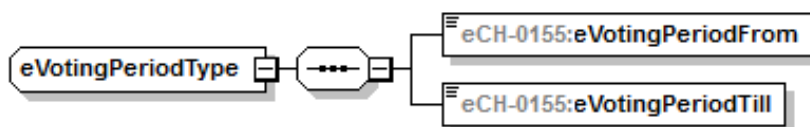
xs:dateTime

2.2.9.4.2 E-Voting Zeitraum bis – eVotingPeriodTill

Datum und Zeit der Schliessung der elektronischen Urne

Austauschformat:

xs:dateTime

2.2.10 Abstimmung – vote

Definition:

- Identifikation der Abstimmung (zwingend) – voteIdentification, siehe Kapitel 2.2.10.1
- Einflussbereich (zwingend) – domainOfInfluence, siehe Kapitel 2.2.12.2.10.2
- Bezeichnung der Abstimmung (optional) – voteDescription, siehe Kapitel 2.2.10.3

Austauschformat:



Abbildung 30: Abstimmung – vote

2.2.10.1 Identifikation der Abstimmung – voteIdentification

Definition:

Eindeutige, technische Identifikation der Abstimmung wie sie vom Lieferanten der Daten geführt wird.

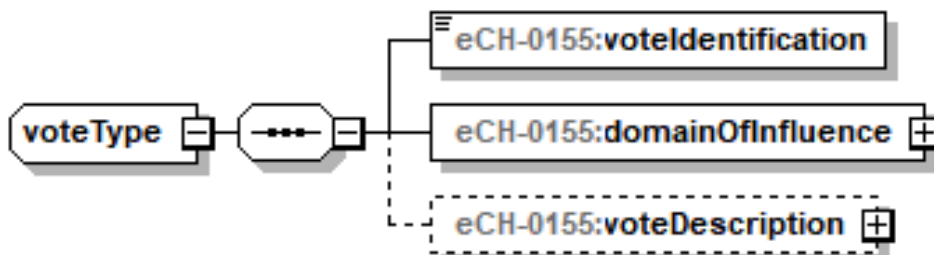
Austauschformat:

Freitext von maximal 50 Zeichen

eCH-0155:voteIdentificationType

2.2.10.2 Identifikation des Einflussbereichs – domainOfInfluenceIdentification

Interne ID des Wahlkreises des liefernden Systems

Austauschformat:

eCH-0155:domainOfInfluenceIdType

2.2.10.3 Bezeichnung der Abstimmung – voteDescription

Austauschformat:

Freitext von maximal 100 Zeichen, pro relevanter Sprache



Abbildung 31: Bezeichnung der Abstimmung – voteDescriptionInformation

2.2.11 Vorlage – electronicBallot

Definition:

Bei einer Abstimmung wird über Vorlagen entschieden. Dabei kann es sich entweder um eine Standard-Vorlage (standardElectronicBallot) oder eine sogenannte Varianten Vorlage (variantElectronicBallot) handeln. Achtung: bei Variantenabstimmungen gibt es mehrere Typen.

Zu einer Vorlage werden folgende Informationen geführt:

- Vorlagen Identifikation (zwingend) – electronicBallotIdentification, siehe Kapitel 2.2.11.1
- Vorlagen Position (zwingend) – electronicBallotPosition, siehe Kapitel 2.2.11.2
- Bezeichnung der Vorlage (optional) – electronicBallotDescription, siehe Kapitel 2.2.11.3
- Vorlagengruppierung (optional) – electronicBallotGroup, siehe 2.2.11.4

Entweder

- Standardvorlage (zwingend) – standardElectronicBallot, siehe Kapitel 2.2.11.5

Oder

- Variantenvorlage (zwingen) – variantElectronicBallot, siehe Kapitel 2.2.11.6
- Erweiterung (optional) – extension, siehe Kapitel 2.2.11.6.1

Austauschformat:



Abbildung 32: Vorlage – electronicBallot

2.2.11.1 Vorlagen Identifikation – electronicBallotIdentification

Definition:

Eindeutige, technische Identifikation der Vorlage wie sie vom Lieferanten der Daten geführt wird.

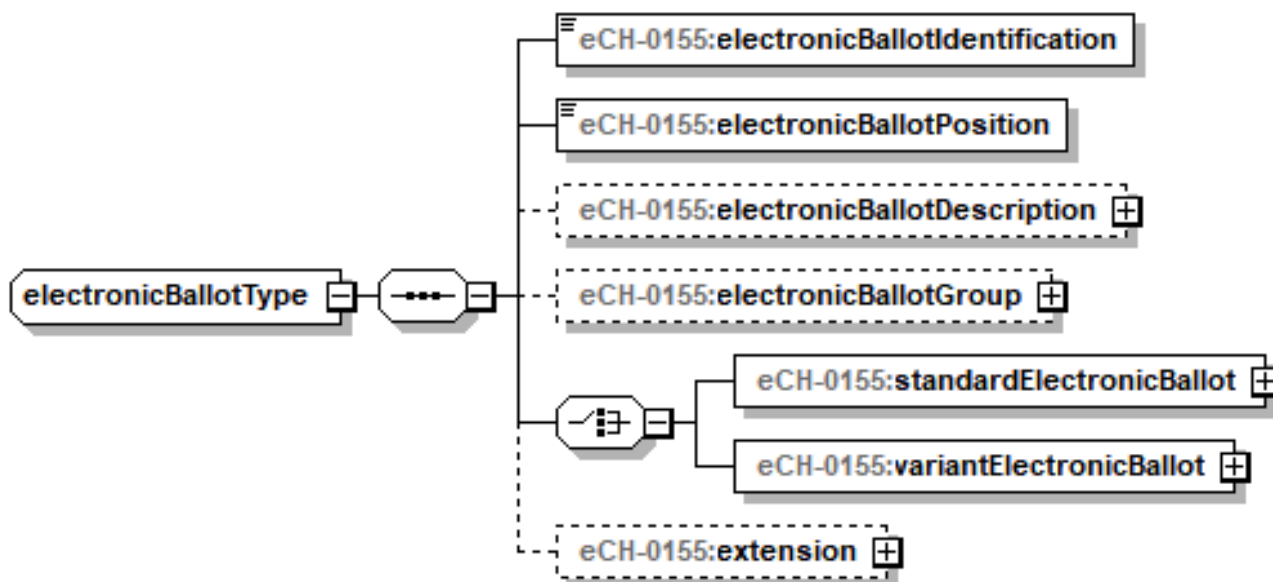
Austauschformat:

Freitext von maximal 50 Zeichen

eCH-0155:electronicBallotIdentificationType

2.2.11.2 Vorlagen Position – electronicBallotPosition

Definition:

Position an welcher die Vorlage geführt werden soll.

Austauschformat:

Zahl

eCH-0155:electronicBallotPositionType

2.2.11.3 Bezeichnung der Vorlage – electronicBallotDescription

Definition:

Ob diese Information notwendig ist oder nicht muss vom Sender bestimmt werden.

Langbezeichnung

Freitext von maximal 700 Zeichen, pro relevanter Sprache

Kurzbezeichnung

Freitext von maximal 255 Zeichen, pro relevanter Sprache

Austauschformat:



Abbildung 33: Bezeichnung der Vorlage – electronicBallotDescriptionInformation

2.2.11.4 Vorlagengruppierung – electronicBallotGroup

Definition:

Bezeichnung für Wahlzettelgruppen.

Austauschformat:

Siehe Kapitel 2.2.11.3

2.2.11.5 Standardvorlage – standardElectronicBallot

Definition:

Handelt es sich um eine Standard-Vorlage (standardElectronicBallot) wird nur eine Abstimmungsfrage geführt.

Es werden folgende Informationen ausgetauscht:

- Identifikation der Abstimmungsfrage (zwingend) – questionIdentification, siehe Kapitel 2.2.11.12
- Nummer der Frage (optional) – electronicBallotQuestionNumber, siehe Kapitel 2.2.11.13
- Antwortinformation (optional) – answerInformation, siehe Kapitel 2.2.11.16.1
- Abstimmungsfrage (zwingend) – electronicBallotQuestion, siehe Kapitel 2.2.11.9

Austauschformat:



Abbildung 34: Standardvorlage – standardElectronicBallot

2.2.11.6 Variantenvorlage – variantElectronicBallot

Definition:

Handelt es sich um eine Varianten-Vorlage (variantElectronicBallot) werden mehrere Abstimmungsfragen sowie ggf. entsprechende Stichfragen geführt.

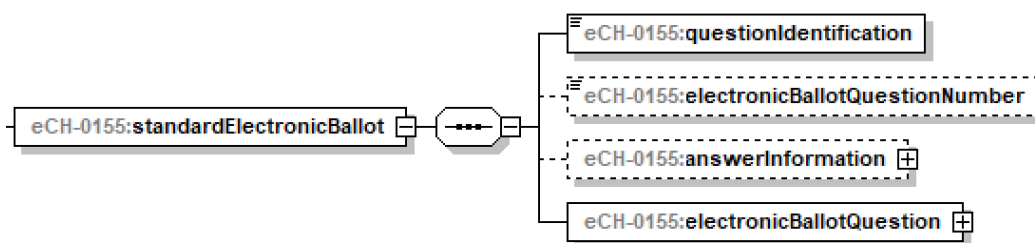
Es werden folgende Informationen ausgetauscht:

- Abstimmungsfrage (2 oder mehr) – questionInformation, siehe Kapitel 2.2.11.8
 - Nummer der Fragengruppe (optional) – questionGroupNumber, siehe Kapitel 2.2.11.11
- Stichfrage (optional, mehrfach) – tieBreakInformation, siehe Kapitel 2.2.11.11
 - Nummer der Fragengruppe (optional) – questionGroupNumber, siehe Kapitel 2.2.11.11

Austauschformat:



Abbildung 35: Variantenvorlage – variantElectronicBallot

2.2.11.6.1 Nummer der Fragengruppe – questionGroupNumber

Definition:

Dient der Möglichkeit Abstimmungsfragen und Stichfragen in einer spezifischen Sequenz darzustellen.

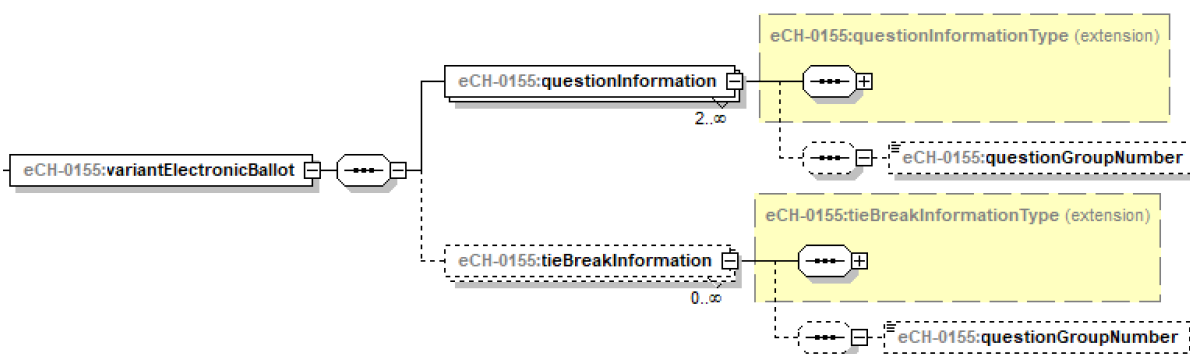
Austauschformat:

Siehe Kapitel 2.2.11.13

2.2.11.7 Erweiterung – extension

Definition:

Die Erweiterung schafft die Möglichkeit das XML-Schema an dieser Stelle für kantonale Ergänzungen zu erweitern.

Austauschformat:



Abbildung 36: Erweiterung – extension

2.2.11.8 Abstimmungsfrage Information – questionInformation

Es werden folgende Informationen ausgetauscht:

- ID der Frage (zwingend) – questionIdentification, siehe Kapitel 2.2.11.12
- Nummer der Frage (optional) – electronicBallotQuestionNumber, siehe Kapitel 2.2.11.13
- Position der Frage (optional) – questionPosition, siehe Kapitel 2.2.11.16
- Antwortinformation (optional) – answerInformation, siehe Kapitel 2.2.11.16
- Frage (zwingend) – electronicBallotQuestion, siehe Kapitel 2.2.11.9

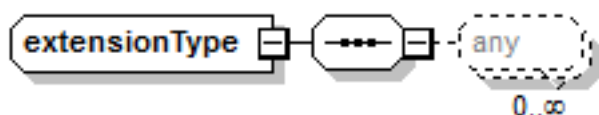
Austauschformat:



Abbildung 37: Abstimmungsfrage Information – questionInformation

2.2.11.9 Abstimmungsfrage – electronicBallotQuestion

Austauschformat:

- Sprache (zwingend) – language
- Titel der Frage Freitext (100 Zeichen) (optional) – electronicBallotQuestionTitel
- Frage Freitext (700 Zeichen) (zwingend) – electronicBallotQuestion

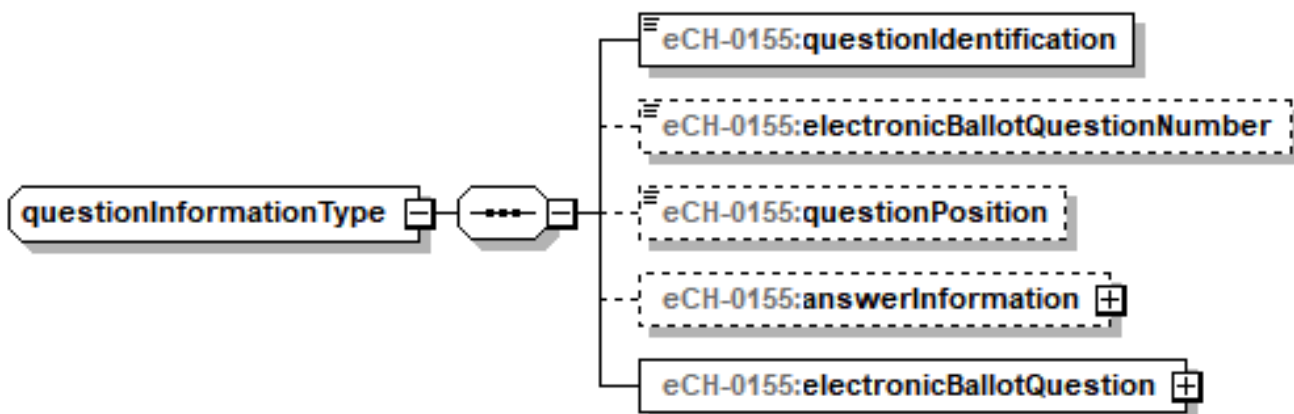
Austauschformat:



Abbildung 38: Abstimmungsfrage – ballotQuestion

2.2.11.10 Stichfrage Information – tieBreakInformation

Austauschformat:

- Antwortinformation (optional) – answerInformation, siehe Kapitel 2.2.11.162.2.11.16.1
- ID der Frage (zwingend) – questionIdentification, siehe Kapitel 2.2.11.12
- Nummer der Stichfrage (optional) – tieBreakQuestionNumber, siehe Kapitel 2.2.11.14
- Position der Stichfrage (optional) – questionPosition, siehe Kapitel 2.2.11.15
- Stichfrage (zwingend) – tieBreakQuestion, siehe Kapitel 2.2.11.11
- Referenzierte Frage 1 (optional) – referencedQuestion1, siehe Kapitel 2.2.11.12
- Referenzierte Frage 2 (optional) – referencedQuestion1, siehe Kapitel 2.2.11.12

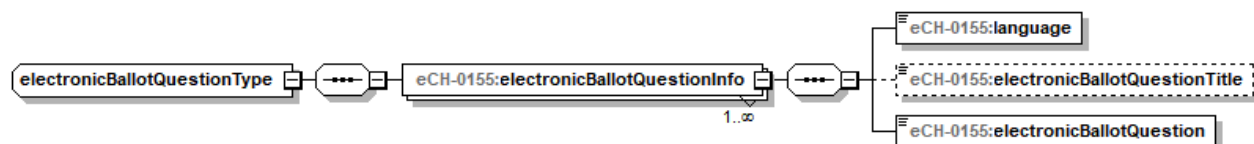

Abbildung 39: Stichfrage Information – tieBreakInformation

2.2.11.11 Stichfrage – tieBreakQuestion

Es werden folgende Informationen ausgetauscht:

- Sprache (zwingend) – language
- Titel der Frage Freitext (100 Zeichen) (optional) – tieBreakQuestionTitle
- Stichfrage Freitext (700 Zeichen) (zwingend) – tieBreakQuestion
- Zweite Stichfrage Freitext (700 Zeichen) (optional) – tieBreakQuestion2

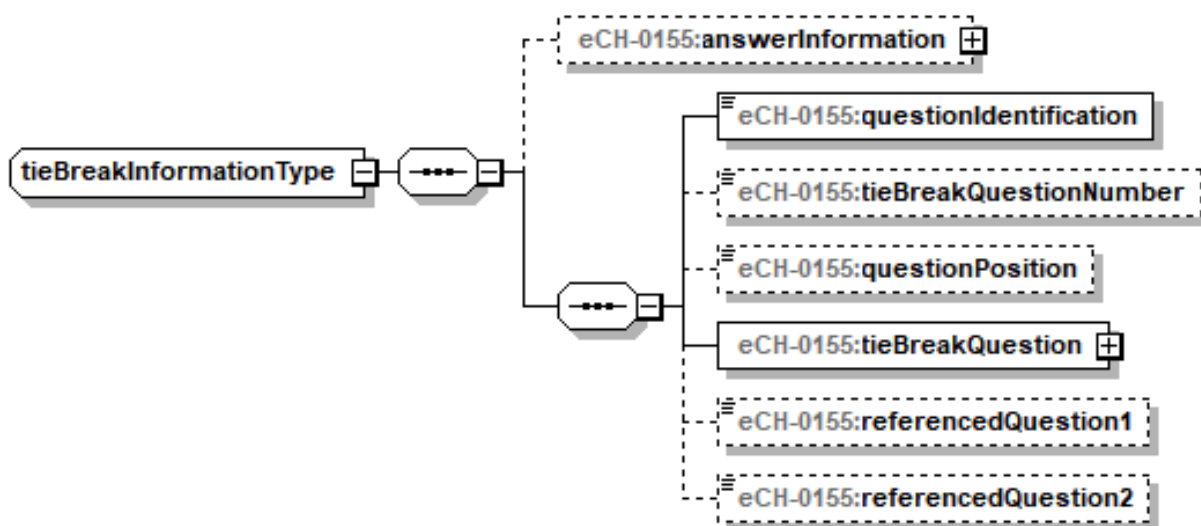
Austauschformat:



Abbildung 40: Stichfrage – tieBreakQuestion

2.2.11.12 ID der Frage – questionIdentification

Definition:

Eindeutige, technische Identifikation der Frage wie sie vom Lieferanten der Daten geführt wird.

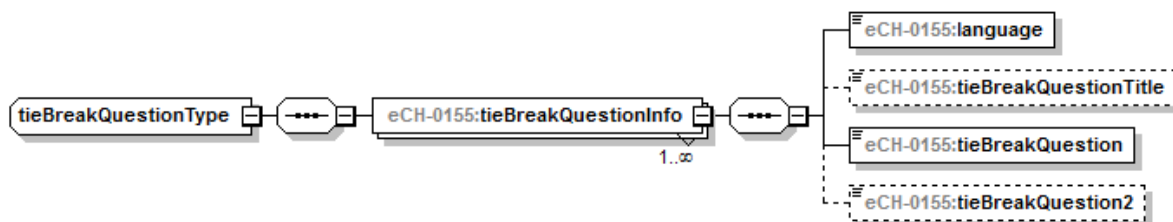
Austauschformat:

Freitext von maximal 50 Zeichen

eCH-0155:questionIdType

2.2.11.13 Nummer der Frage – electronicBallotQuestionNumber

Definition:

Nummer der Frage. Die Nummer muss innerhalb eines Urngangs nicht eindeutig sein und dient nur der Anzeige, respektive dem Druck.

Austauschformat:

Freitext von maximal 15 Zeichen

eCH-0155:questionNumberType

2.2.11.14 Nummer der Stichfrage – tieBreakQuestionNumber

Siehe Kapitel 2.2.11.13

2.2.11.15 Position der Frage – questionPosition

Definition:

Position der Frage auf dem Stimmzettel.

Austauschformat:

Zahl

xs:nonNegativeInteger

2.2.11.16 Antwort Information – answerInformation

Definition:

Die Antwort Information umfasst die Informationen um die zulässigen Antworten für eine Frage zu definieren.

Es werden folgende Informationen geführt.

- Antworttyp (optional) – answerType, siehe Kapitel 2.2.11.16.1
- Identifikation der Antwortoptionen (optional, mehrfach) – answerOptionIdentification, siehe Kapitel 2.2.11.16.1.1

Austauschformat:



Abbildung 41: Antwort Information – answerInformation

2.2.11.16.1 Antworttyp – answerType

Definition:

Der Antworttyp definiert welche Antworten auf eine Abstimmungsfrage zulässig sind.

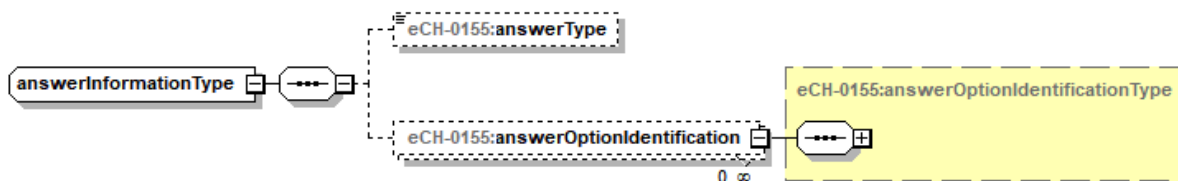
- 1 = ja / nein
- 2 = ja / nein / leer
- 3 = angekreuzt / leer
- 4 = Initiative / Gegenentwurf / leer
- 5 = Initiative / Gegenvorschlag / leer
- 6 = Vorlage / Volksvorschlag / leer
- 7 = Hauptvorlage / Eventualantrag / leer

2.2.11.16.1.1 Antwortoptions Identifikation – answerOptionIdentification

Jeder, aufgrund des spezifischen Antworttyps zulässigen Antwortoption kann ein eindeutiger Schlüssel und der entsprechende Antworttext pro relevanter Sprache zugeordnet werden.

Bsp. Bei einem Antworttyp 1 sind als Antwortoptionen **ja** und **nein** zulässig. Identifikator für ja = 12345, für nein 88334

Identifikator	Sprache	Antworttext
12345	de	„ja“
12345	fr	„oui“
12345	it	„si“
12345	rm	„gea“
88334	de	„nein“
88334	fr	„non“
88334	it	„no“
88334	rm	„na“

Austauschformat:

- Eindeutiger Identifikator (zwingend) – answerIdentification
- Sequenznummer der Frage (zwingend) – answerSequenceNumber
- Antworttextinformation (zwingend, mehrfach) – answerTextInformation
 - Sprache (zwingend) – language
 - Antwortkurztext (10 Zeichen) (optional) – answerTextShort
 - Antworttext (30 Zeichen) (zwingend) – answerText



Abbildung 42: Antwortoptions Identifikation – answerOptionIdentification

Wichtig: Bei der Sequenznummer der Antwort ist darauf zu achten, dass diese mit dem Antworttyp (siehe Kapitel 2.2.11.16.1) entspricht.

Bsp. Wurde für die Frage der Antworttyp 1 (ja, nein) geliefert, so muss die Sequenznummer der Antwort „ja“ auf 1 jene der Antwort „nein“ auf 2 gesetzt werden.

3 Abgrenzung

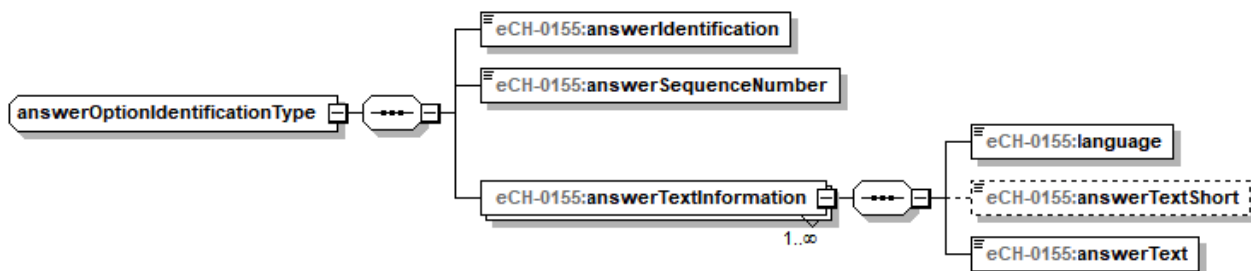
Der vorliegende Standard hat die Vereinfachung aller Informatikprozesse im Zusammenhang mit Abstimmungen/Wahlen zum Ziel. Er ist nicht spezifisch und ausschliesslich für die Systeme des „Vote électronique“ ausgelegt. Den Referenzpunkt bilden die „politischen Rechte“ (Wahlen, Abstimmungen) und nicht spezifische Stimmkanäle.

Der vorliegende Standard berücksichtigt die eidgenössischen Anforderungen des Bundesgesetzes über die politischen Rechte (BPR, **SR 161.1**) und der Verordnung über die politischen Rechte (VPR, **SR 161.11**). Deren Anforderungen entsprechen Minimalbedingungen und sie gelten für alle Kantone. Sie sind Teil der zwingend zu liefernden Elemente zukünftiger Standards. Bezüglich des Standards „Kandidatenliste“ enthalten die folgenden Artikel beispielsweise die Identifikationsmerkmale der Kandidaten: Art. 22 Abs. 2, Art. 27, Art. 32 Abs. 1, Art. 32 Abs. 2, Art. 33 BPR (SR 161.1);

Die kantonalen/kommunalen Anforderungen, soweit sie für einen Kanton/eine Gemeinde spezifisch sind, bilden optionale Elemente zukünftiger Standards.

Die Nutzung der eCH Standards ist nicht obligatorisch – die Kantone entscheiden frei, ob und welche sie übernehmen wollen.

4 Sicherheitsüberlegungen

Die Definition der Austauschformate an sich wirft keine sicherheitsrelevanten Probleme auf. Möchten Behörden die in diesem Papier spezifizierten Daten elektronisch austauschen, haben sie sicher zu stellen, dass die dafür nötigen Rechtsgrundlagen vorhanden sind. Beim Austausch der Daten sind Vertraulichkeit und Integrität der übermittelten Daten zu gewährleisten.

5 Haftungsausschluss/Hinweise auf Rechte Dritter

eCH-Standards, welche der Verein **eCH** den Benutzenden zur unentgeltlichen Nutzung zur Verfügung stellen oder welche **eCH** referenzieren, haben nur den Status von Empfehlungen. Der Verein **eCH** haftet in keinem Fall für Entscheidungen oder Massnahmen, welche den Benutzenden auf Grund dieser Dokumente trifft und / oder ergreift. Die Benutzenden sind verpflichtet, die Dokumente vor deren Nutzung selbst zu überprüfen und sich gegebenenfalls beraten zu lassen. **eCH**-Standards können und sollen die technische, organisatorische oder juristische Beratung im konkreten Einzelfall nicht ersetzen.

In **eCH**-Standards referenzierte Dokumente, Verfahren, Methoden, Produkte und Standards sind unter Umständen markenrechtlich, urheberrechtlich oder patentrechtlich geschützt. Es liegt in der ausschliesslichen Verantwortlichkeit der Benutzenden, sich die allenfalls erforderlichen Rechte bei den jeweils berechtigten Personen und/oder Organisationen zu beschaffen.

Obwohl der Verein **eCH** all seine Sorgfalt darauf verwendet, die **eCH**-Standards sorgfältig auszuarbeiten, kann keine Zusicherung oder Garantie auf Aktualität, Vollständigkeit, Richtigkeit bzw. Fehlerfreiheit der zur Verfügung gestellten Informationen und Dokumente gegeben werden. Der Inhalt von **eCH**-Standards kann jederzeit und ohne Ankündigung geändert werden.

Jede Haftung für Schäden, welche den Benutzenden aus dem Gebrauch der **eCH**-Standards entstehen ist, soweit gesetzlich zulässig, wegbedungen.

6 Urheberrechte

Wer **eCH**-Standards erarbeitet, behält das geistige Eigentum an diesen. Allerdings verpflichtet sich die Erarbeitenden, ihr betreffendes geistiges Eigentum oder ihre Rechte an geistigem Eigentum anderer, sofern möglich, den jeweiligen Fachgruppen und dem Verein **eCH** kostenlos zur uneingeschränkten Nutzung und Weiterentwicklung im Rahmen des Vereinszweckes zur Verfügung zu stellen.

Die von den Fachgruppen erarbeiteten Standards können unter Nennung der jeweiligen urhebenden Person von **eCH** unentgeltlich und uneingeschränkt genutzt, weiterverbreitet und weiterentwickelt werden.

eCH-Standards sind vollständig dokumentiert und frei von lizenz- und/oder patentrechtlichen Einschränkungen. Die dazugehörige Dokumentation kann unentgeltlich bezogen werden.

Diese Bestimmungen gelten ausschliesslich für die von **eCH** erarbeiteten Standards, nicht jedoch für Standards oder Produkte Dritter, auf welche in den **eCH**-Standards Bezug genommen wird. Die Standards enthalten die entsprechenden Hinweise auf die Rechte Dritter.

Anhang A – Referenzen & Bibliographie

[eCH-0007]	eCH-0007 – Datenstandard Gemeinde. Version 6.0
[eCH-0008]	eCH-0008 – Datenstandard Staaten. Version 3.0
[eCH-0010]	eCH-0010 – Datenstandard Postadresse für natürliche Personen. Version 6.0
[eCH-0018]	eCH-0018: XML Best Practices, Version 2.0
[eCH-0044]	eCH-0044 – Datenstandard Personenidentifikation, Version 4.1
[eCH-0045]	eCH-0045 – Datenstandard Stimm- und Wahlrecht, Version 4.2.0
[ISO 639-1]	ISO (International Organization for Standardization). International Standards for Language Codes.
[UML]	Unified Modeling Language (UML). Version 1.5. Object Management Group.
[XSD]	XML Schema Part 1: Structures. W3C Recommendation 2. Mai 2001.
	XML Schema Part 2: Datatypes. W3C Recommendation 2. Mai 2001.

Anhang B – Mitarbeit & Überprüfung

DeRocci Thomas	Staatskanzlei Kanton St. Gallen
Fellay Nicolas	Staatskanzlei Kanton Freiburg
Hardegger Thomas	Standeskanzlei Kanton Graubünden
Herzig Alain	Bundesamt für Statistik
Ledergerber Bruno	Statistisches Amt Kanton Zürich
Martin Alexis	Chancellerie d'Etat, Canton de GENEVE
Morel Denis	mabuco GmbH (in Vertretung für den Kanton St. Gallen)
Odermatt Patrick	Staatskanzlei Kanton Thurgau
Rhein Christian	Dialog
Schorr Jörg	Post CH AG
Semlitsch Reinhard	Sesam Informatik
Stingelin Martin	Stingelin Informatik GmbH
Sulzer Daniela	HiSoft
Wyss Clara	Bundeskanzlei
Zahner Stephan	Kanton Zürich
Zaugg Moritz	Staatskanzlei Kanton Bern

Anhang C – Abkürzungen und Glossar

Siehe Glossar der Bundeskanzlei.

<http://www.bk.admin.ch/dokumentation/sprachen/05078/index.html?lang=de>

Anhang D – Änderungen gegenüber Vorversion

Kapitel	Seite	Anpassung	RFC Nr.
2.2.11.3	44	Die Länge der Bezeichnung von Abstimmungen (electronicBallotDescription) soll von 255 auf 700 Zeichen angepasst werden. Die Kurzbezeichnung soll von 100 auf 255 Zeichen angepasst werden.	89
2.2.1.1	13	Wert im Typ des Einflussbereichs für «Gemeindeteilgebiete»	111

Tabelle 1 Änderungen gegenüber Vorversion

Anhang E – Abbildungsverzeichnis

Abbildung 1: Übersicht.....	7
Abbildung 2: Datenmodell.....	9
Abbildung 3: Einflussbereich / Auszählungskreis / Wahllokal.....	11
Abbildung 4: Einflussbereiche.....	12
Abbildung 5: Einflussbereich – domainOfInfluence.....	13
Abbildung 6: Auszählkreis – countingCircle.....	15
Abbildung 7: Stimmrechtsausweis – votingCard.....	17
Abbildung 8: Identifikation der stimm- / wahlberechtigten Person – votingPersonIdentification.....	18
Abbildung 9: Kandidat – candidate.....	21
Abbildung 10: Freitext für Wahlliste – candidateTextInformation.....	23
Abbildung 11: Berufsbezeichnung – occupationalTitleInformation.....	24
Abbildung 12: Adresse des politischen Wohnsitzes – politicalAddress.....	25
Abbildung 13: Kandidiert als – roleInformation.....	27
Abbildung 14: Parteizugehörigkeit – partyAffiliationInformation.....	27
Abbildung 15: Kandidatengruppe – candidateGroup.....	29
Abbildung 16: Beschreibung der Kandidatengruppe – candidateGroupDescriptionInformation.....	29
Abbildung 17: Wahlgruppe – electionGroup.....	30
Abbildung 18: Wahl – electionType.....	32
Abbildung 19: Wahlbeschreibung – electionDescriptionInformation.....	33
Abbildung 20: Referenzierte Wahl – referencedElectionInformation.....	33
Abbildung 21: Referenzierte Wahl – referencedElectionInformation.....	33
Abbildung 22: Wahlliste – list.....	35
Abbildung 23: Listenbezeichnung – listDescriptionInformation.....	36
Abbildung 24: Kandidat auf Position – candidatePositionInformation.....	37

Abbildung 25: Kandidatentext auf Position – candidateTextInformation	37
Abbildung 26: Listenverbindung – listUnion	39
Abbildung 27: Urnengang / Scrutin – contest	40
Abbildung 28: Bezeichnung des Urnengangs – contestDescriptionInformation	41
Abbildung 29: Zeitraum E-Voting – eVotingPeriod	41
Abbildung 30: Abstimmung – vote.....	42
Abbildung 31: Bezeichnung der Abstimmung – voteDescriptionInformation.....	42
Abbildung 32: Vorlage – electronicBallot.....	43
Abbildung 33: Bezeichnung der Vorlage – electronicBallotDescriptionInformation	44
Abbildung 34: Standardvorlage – standardElectronicBallot	45
Abbildung 35: Variantenvorlage – variantElectronicBallot	45
Abbildung 36: Erweiterung – extension.....	46
Abbildung 37: Abstimmungsfrage Information – questionInformation.....	46
Abbildung 38: Abstimmungsfrage – ballotQuestion.....	47
Abbildung 39: Stichfrage Information – tieBreakInformation.....	47
Abbildung 40: Stichfrage – tieBreakQuestion.....	48
Abbildung 41: Antwort Information – answerInformation	49
Abbildung 42: Antwortoptions Identifikation – answerOptionIdentification	50
Abbildung 43: Abhängigkeiten	57
Abbildung 44: Fachlicher Gesamtprozess.....	58

Anhang F – Tabellenverzeichnis

Tabelle 1 Änderungen gegenüber Vorversion 54

Anhang G – Abhängigkeiten



Abbildung 43: Abhängigkeiten

Anhang H – Gesamtprozess

Die nachfolgende Grafik beschreibt den fachlichen Gesamtprozess und das Zusammenspiel der Akteure im Kontext eines Urnengangs.

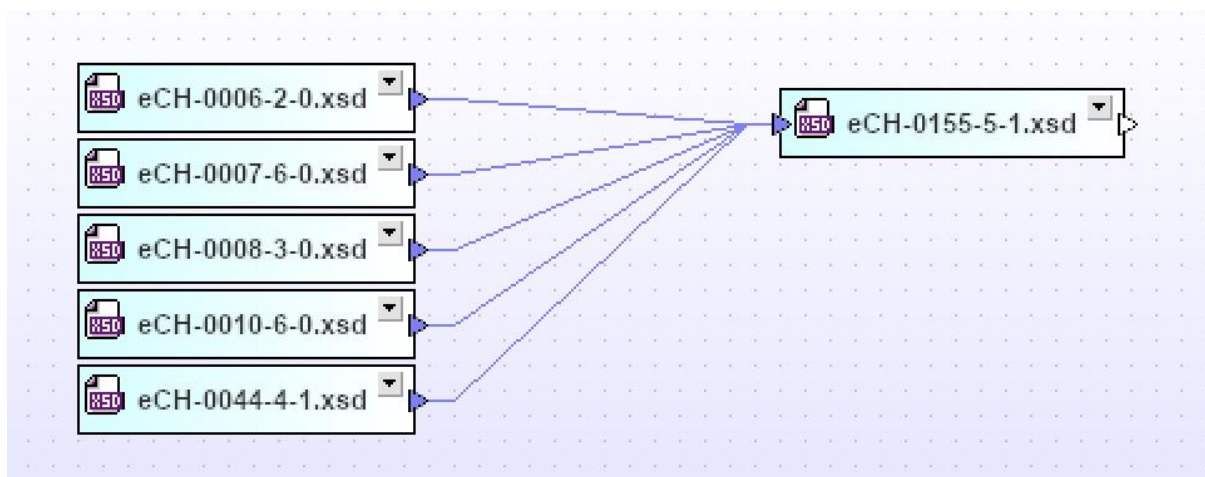

Abbildung 44: Fachlicher Gesamtprozess

Instanzen und Zuständigkeiten im Kontext eines Urnengangs:

Vorbereitung:

- Stimm- und Wahlregister
 - In der Regel auf Stufe der Gemeinde, es gibt aber auch Ausnahmen, so wird das Stimmregister in Genf auf Ebene Kanton erstellt.
- Gemeinde (Kanzlei, Gemeindeganzlei, Gemeindeganzerei, Stadtkanzlei,...)
- Kanton (Kantonsverwaltung, Staatskanzlei, Standeskanzlei, Kantonale Wahlbehörde (Innen- oder Justizdepartement), ...)
 - Teilweise für das Führen des Stimm- und Wahlregisters der Auslandschweizer zuständig.
- Bund (Bundeskanzlei)
- Regionale Oberbehörde (Bezirk, Amt, Zweckverband, Abfallentsorgungsverband, ad hoc Zusammenschluss von Gemeinden (Bsp. zum Ausschluss von Enklaven , ...))
 - Organisieren Wahlen/Abstimmungen grösstenteils selber und liefern dann die Abstimmungsunterlagen an die Kanzleien der Gemeinden. Das Ergebnis erhalten sie in der Regel vom Stimm- und Wahlbüro mitgeteilt. Es gibt auch Konstellationen, in welchen diese Oberbehörden die Stimmzettel selbst auszählen.

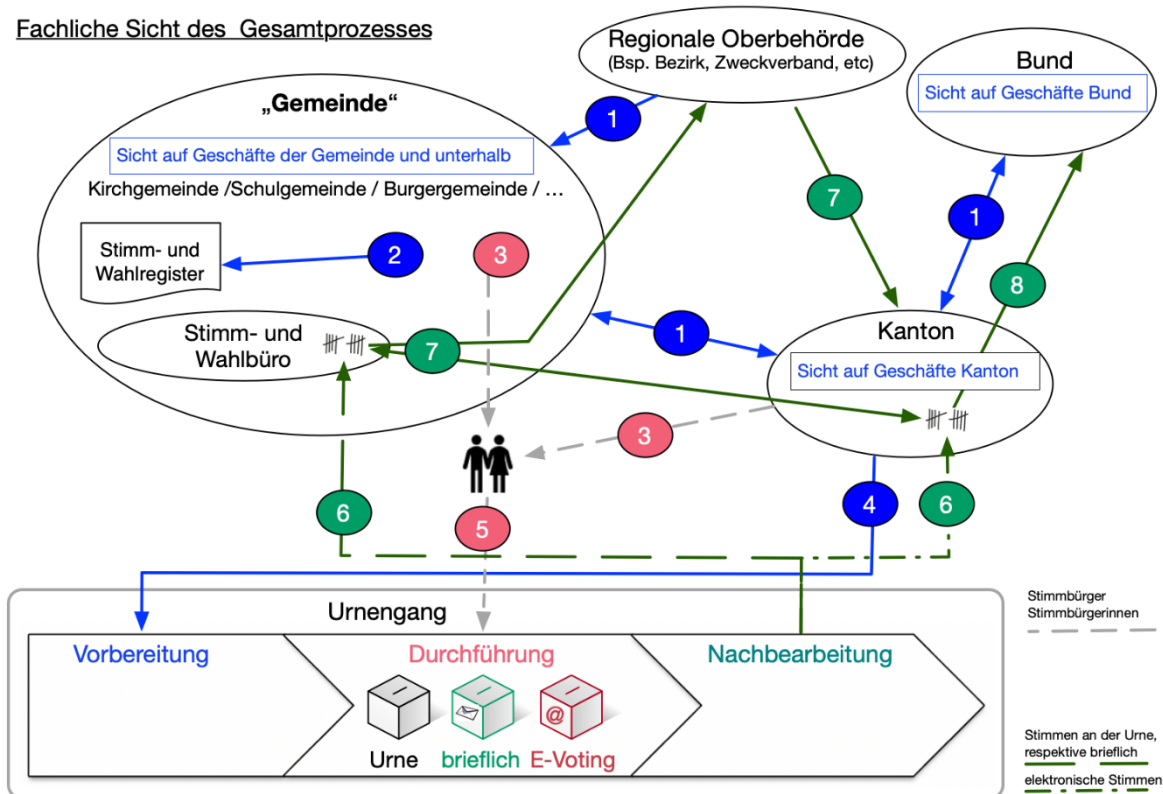
Durchführung:

- Gemeinde (Gemeindeverwaltung)
 - Zuständig für die briefliche Stimmabgabe.
- Stimm- und Wahlbüro
 - Ist für die Korrektheit des Urnengangs, den Urnendienst und die Auszählung zuständig. Kann auch die Rolle einer Support-Anlaufstelle übernehmen. Die Aufgabenstellungen, sowie Zusammensetzung können sich aber von Kanton zu Kanton unterscheiden.
- Kantonsverwaltung
 - Zuständig für die Durchführung des E-Voting.

Nachbereitung:

- Kommunales Stimm- und Wahlbüro
 - Auszählung der Stimmen.
 - Die Auszählung der Auslandschweizer-Stimmen erfolgt teilweise dezentral in den Gemeinden, teilweise durch eine einzige damit beauftragte Gemeinde und teilweise durch eine dafür geschaffene Auslandschweizergemeinde.
- Kanton
 - Auszählung der E-Voting-Stimmen.
 - Konsolidierung der Resultate und Aufbereitung des kantonalen Urnengangsprotokolls.
- Bund
 - Konsolidiert die Resultate auf Stufe CH

Grundsätzlicher Ablauf:

- (1) Lieferung der Information welche Geschäfte (Sachvorlagen, Wahlen) an einem Urnengang behandelt werden sollen.
 - Bund an den Kanton betr. Abstimmungen und Wahlen Stufe Bund (die Kommunikation ist bidirektional da der Wahlkreis der Kanton ist und dieser die Wahlvorschläge verwaltet).
 - Regionale Oberbehörden an Gemeinde, respektive Kanton betr. Abstimmungen und Wahlen der entsprechenden regionalen Oberbehörden.
 - Gemeinde mit Kanton betr. Abstimmungen und Wahlen der Gemeinde, der Bürger-, Schul-, und Kirchengemeinden, ggf. betreffend der regionalen Oberbehörden und Abstimmungen sowie Wahlen auf Stufe Bund und Kanton. (Vorlagen der Gemeinden werden für das E-Voting bei einigen Kantonen von den Gemeinden direkt in den Systemen der Staatskanzlei erfasst).
- (2) Zuordnung der Geschäfte auf die Stimm- und Wahlberechtigten (wofür dürfen individuelle Stimm- und Wahlberechtigte Ihre Stimme abgeben). Es ist dabei Aufgabe der Gemeinde die entsprechenden Regeln zu berücksichtigen. Im Kanton Genf erfolgt die Zuweisung durch die Staatskanzlei.
 - Für die Papierstimmabgabe erfolgt dies in der Regel durch die Gemeindekanzlei.
 - Für die Stimmabgabe per E-Voting wird dies üblicherweise durch zentrale kantonale E-Voting-Operator (bzw. die «Staatskanzlei» oder die «kantonale Wahlbehörde») vorgenommen.

- (3) Aufbereitung und Versand der Stimmrechtsunterlagen an die Stimm- und Wahlberechtigten. (Der Aspekt Druck und somit auch der Datenaustausch mit der Druckerei, wird hier der Einfachheit halber bewusst ausgeblendet).
- Für Inlandschweizer ohne E-Voting erfolgt der Versand durch die Gemeinde, oder den Kanton.
 - Für Auslandschweizer ohne E-Voting erfolgt der Versand durch die Gemeinde (z.B. Graubünden) oder den Kanton.
 - Für E-Voting erfolgt der Versand durch Kanton oder Gemeinden. (Häufig wird das E-Voting-Stimm-Material [der Stimmrechtsausweis v.a.] den Gemeinden zugestellt, die das Material dann wiederum ihren Bürgern zusenden.
 - Es gibt Kantone, in welchen alle Unterlagen durch die Staatskanzlei den Stimmberechtigten geliefert werden, Bsp. Genf.
- (4) Bereitstellung der Informationen zu den Geschäften für den Urnengang (E-Voting)
- (5) Stimmabgabe während des Urnengangs
- (6) Auszählung der eingegangenen Stimmen
- Für Inländische Stimmbürger / innen ohne E-Voting durch die Gemeinde / Wahlbüro. In einigen Kantonen aber auch durch eine zentrale Organisation des Kantons (Bsp. GE)
 - Für Auslandschweizer / Innen ohne E-Voting durch die Gemeinde / Wahlbüro. (z.B. Graubünden) oder in einigen Kantonen (Bsp. ZH) durch den Kanton / delegiertes Wahlbüro (Stadt Zürich)
 - Für E-Voting erfolgt die Auszählung durch den Kanton / kantonales Stimm- und Wahlbüro, respektive das dafür bestimmte Wahlbüro.
- (7) Information betr. eingegangener Stimmen
- Gemeinde an Kanton und Zweckverbände betr. in der Urne, respektive brieflich eingegangener Stimmen (nur für eidgenössische und kantonale Vorlagen).
Kanton an Gemeinde betr. mittels E-Voting eingegangener Stimmen.
- (8) Information des Kantons an den Bund betr. eingegangener Stimmen für Geschäfte auf Stufe Bund.